

令和3(2021)年度

# とちぎの県民経済計算 (概要)

令和6(2024)年5月

栃木県生活文化スポーツ部統計課

# 御利用にあたって

## 1 県民経済計算について

県民経済計算は、経済関係のさまざまな個別の一次統計(統計調査の結果から直接得られる統計)等を基に推計・加工処理を行って栃木県の経済全体を表そうとする二次統計(加工統計)であり、数値は推計値です。

## 2 推計方法、基準年、産業分類について

現行の県民経済計算は、平成 20(2008)年に国連が勧告した国際基準(08SNA)に基づき内閣府が都道府県に示した「県民経済計算標準方式(2015 年(平成 27 年)基準版)」及び「県民経済計算推計方法ガイドライン(2015 年(平成 27 年)基準版)」に基づいて、平成 27(2015)暦年を基準年として推計しています。

なお、産業分類は「日本標準産業分類」によらず、「SNA 産業分類」による分類となっています。

## 3 過去に公表した県民経済計算の再推計・数値の変更について

県民経済計算では、一次統計の最新値の反映等のため、過去に遡及して再推計を行っており、過去に公表した数値に変更が生じますので御注意ください。「令和3(2021)年度県民経済計算」では、平成 23(2011)年度から令和2(2020)年度まで再推計を行っています。

## 4 合計値の不一致、数値の表示方法、対前年度増加率について

- ・ 金額や構成比等において、四捨五入の関係で合計と内訳の計が一致しない場合があります。
- ・ 対前年度増加率や構成比等において、数値がない場合には「－」で表示していますが、数値が小数点第2位以下にある場合には「0.0」、「▲0.0」で表示しています。
- ・ 対前年度増加率は、次の式により算出しています。

$$\begin{aligned} \text{対前年度増加率} &= (\text{当年度の数値} - \text{前年度の数値}) \div \text{前年度の数値} \times 100 \\ &= (\text{当年度の数値} \div \text{前年度の数値} - 1) \times 100 \end{aligned}$$

## 5 実質値、デフレーターについて

実質値は前年を基準年とし毎年毎年の積み重ねで接続していく連鎖方式となっています。

なお、連鎖方式の場合、各項目それぞれで実質値を算定するため、合計と内訳の計は一致しません。

また、デフレーターは次の式により算出しています。

$$\text{デフレーター} = \text{県内総生産(名目)} \div \text{県内総生産(実質)} \times 100$$

この報告書に関するお問い合わせは、下記にお願いします。

栃木県生活文化スポーツ部 統計課統計分析担当  
E-mail: tokei-bunseki@pref.tochigi.lg.jp  
Tel 028-623-2244

# 目次

県民経済計算とは？	4
県民経済計算の相互関連図	5
<b>I 推計結果の概要</b>	
1 概要	6
2 県内総生産（生産側）	8
3 県民所得（分配）	11
4 県内総生産（支出側）	14
<b>II 主要系列表</b>	
表1 経済活動別県内総生産（生産側）（名目）	18
表2 経済活動別県内総生産（生産側）（実質：連鎖方式）	19
表3 経済活動別県内総生産（生産側）（デフレーター：連鎖方式）	20
表4 県民所得及び県民可処分所得の分配	21
表5 県内総生産（支出側）（名目）	22
表6 県内総生産（支出側）（実質：連鎖方式）	23
表7 県内総生産（支出側）（デフレーター：連鎖方式）	24

# 県民経済計算とは？

栃木県の経済全体を把握するため

…【目的】

栃木県において企業、個人事業者、国・県・市町、各種団体、個人(家計)等さまざまな

経済活動主体により行われた1年間(年度単位)の全ての経済活動について

…【対象】

生産・分配・支出という三側面から金額ベースで推計したものです。

…【方法】

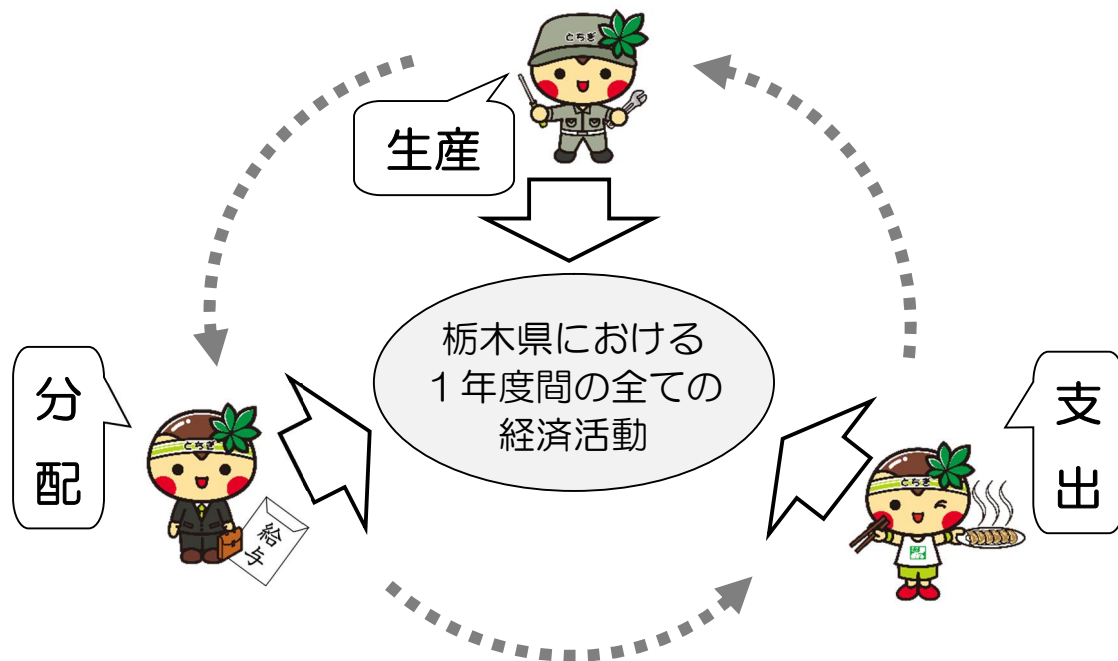

◆ **生産面からの推計**とは、企業、個人事業者、国・県・市町、各種団体等がモノやサービスを生産したことによって生み出された新たな価値(付加価値)について、産業、業種等の区分により推計したものであり、産業構造等を知ることができます。

◆ **分配面からの推計**とは、これら生産を行う者がモノやサービスを供給したことに伴って得た付加価値の対価が、雇用者への賃金や企業の利潤等としてどのように分配されたかを推計したものです。

◆ **支出面からの推計**とは、モノやサービスの供給に対して行われた家計、企業等の支出について、供給されたモノやサービスの性質と支出主体に着目して推計したものです。家計、企業等の支出の構造、見方を変えれば家計、企業等へのモノやサービスの供給の構造を知ることができます。

なお、経済活動を生産・分配・支出の三側面から把握するということは、基本的には同じ範囲の経済活動を対象として把握するということが、県民経済計算で把握の対象とする経済活動の範囲はそれぞれの面で多少違いがあります。

それは、把握の対象とする経済活動の範囲を、県内で行われた経済活動とする方法(県内ベース)と県内の居住者・事業所等が行った経済活動(県外で行った経済活動も含まれる)とする方法(県民ベース)とがあるのは、目的に応じてより正確な推計をするために、これらの方法を使い分けていることによります。

【県民経済計算の相互関連図】(令和3(2021)年度) 単位:10億円

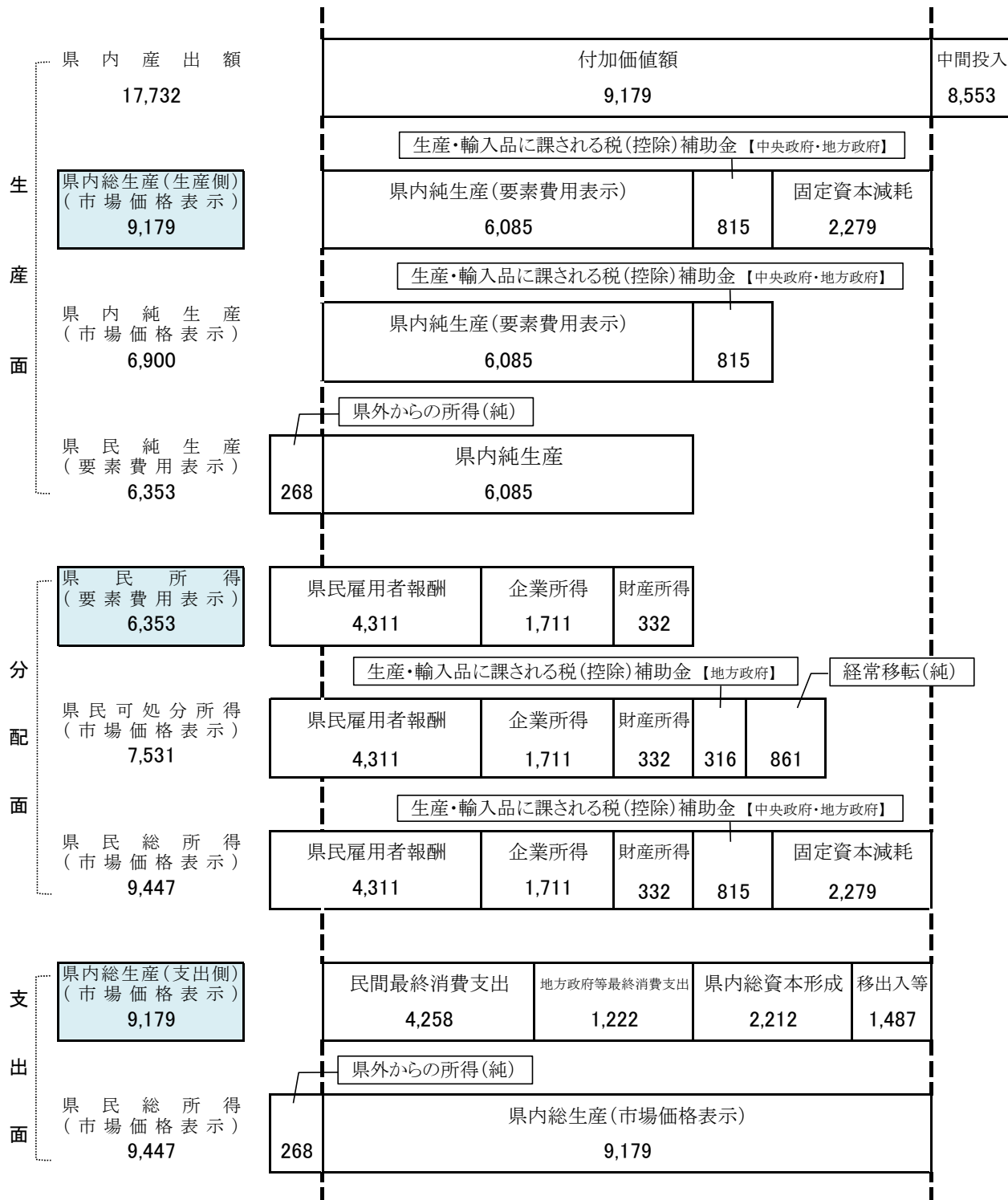

用語解説

- 市場価格表示 … 市場で取引される価格で、消費税等の生産・輸入品に課される税(控除)補助金を含んだ価格表示。
- 要素費用表示 … 各商品の生産のために必要とされる生産要素に対して支払われた費用で、消費税等の生産・輸入品に課される税(控除)補助金を含まない価格表示。

# I 推計結果の概要

## 1 概 要

本県の経済成長率 名目値 2.8%の増加、実質値 3.5%の増加  
 1人当たり県民所得 330万7千円

令和3(2021)年度の県内総生産(名目)は、9兆1,791億円で、前年度に比べ2.8%増加しました。物価変動の影響を除いた県内総生産(実質:連鎖方式)は9兆1,516億円で、前年度に比べ3.5%増加しました。

また、令和3(2021)年度の県民所得は6兆3,534億円で、前年度に比べ4.9%増加しました。1人当たり県民所得は330万7千円で、前年度に比べ5.6%増加し、1人当たり国民所得を15万2千円上回りました。

表1 県(国)民経済計算の概要

区 分		単位	実数		対前年度増加率 (%)	
			R2年度 (2020)	R3年度 (2021)	R2年度 (2020)	R3年度 (2021)
栃木県	県内総生産(名目)	億円	89,265	91,791	▲ 4.2	2.8
	県内総生産(実質)	億円	88,458	91,516	▲ 5.1	3.5
	県民所得	億円	60,550	63,534	▲ 8.2	4.9
	(参考) 1人当たり県民所得	千円	3,132	3,307	▲ 7.7	5.6
国	国内総生産(名目)	億円	5,375,615	5,505,304	▲ 3.5	2.4
	国内総生産(実質)	億円	5,273,884	5,407,961	▲ 4.1	2.5
	国民所得	億円	3,753,887	3,959,324	▲ 6.6	5.5
	(参考) 1人当たり国民所得	千円	2,975	3,155	▲ 6.4	6.0

注：国の数値は「令和3(2021)年度国民経済計算年報」による。  
 県、国とも実質は連鎖方式による。

図1 経済成長率の推移



図2 県内総生産（名目）の推移



図3 1人当たり県（国）民所得の推移

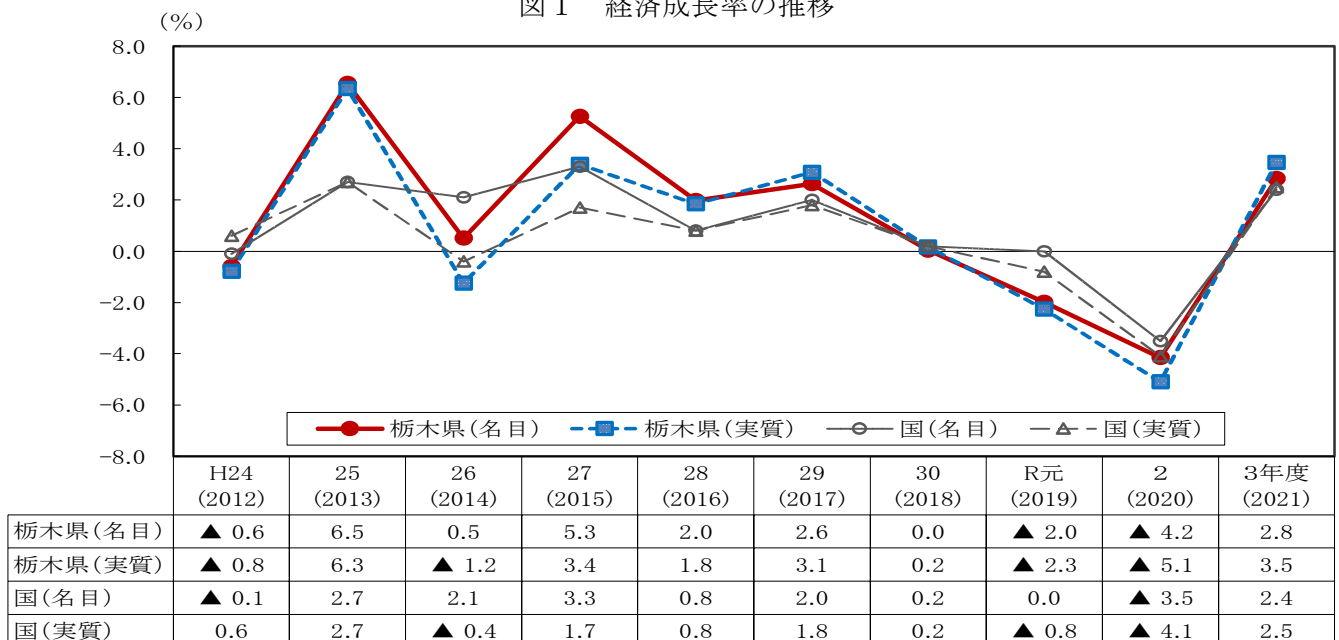

「1人当たり県民所得」について

1人当たり県民所得は、県民雇用者報酬や財産所得、企業所得の合計である県民所得を10月1日現在の総人口で割ったものです。県民経済全体の所得水準を表していますが、企業の利益等を含んでいるため、個人の所得水準を表すものではありません。

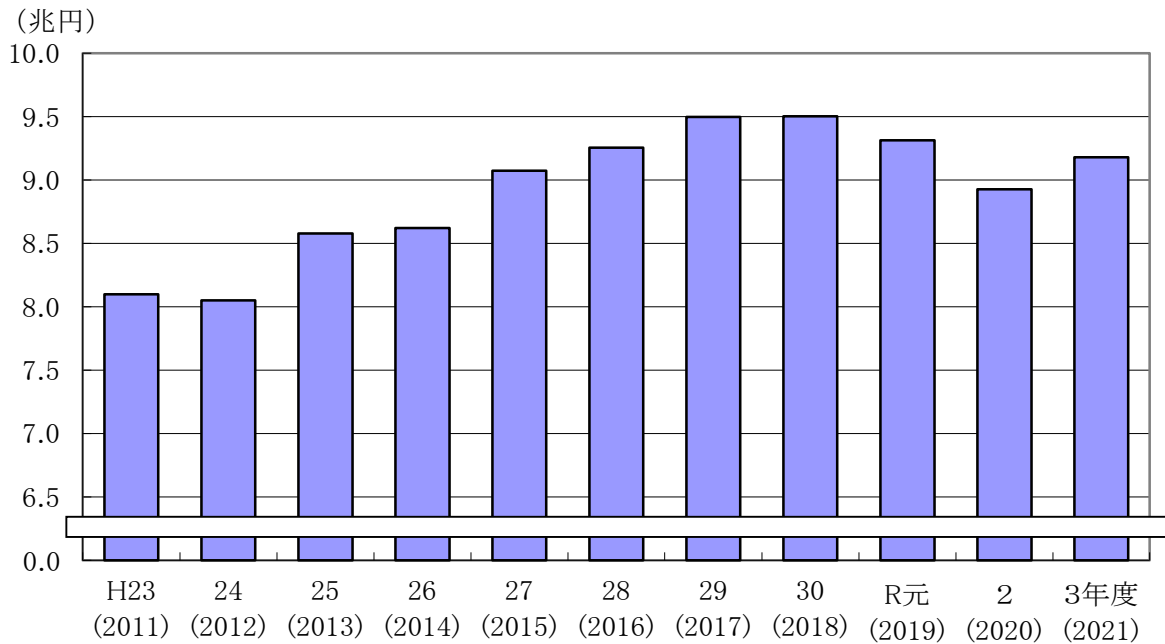
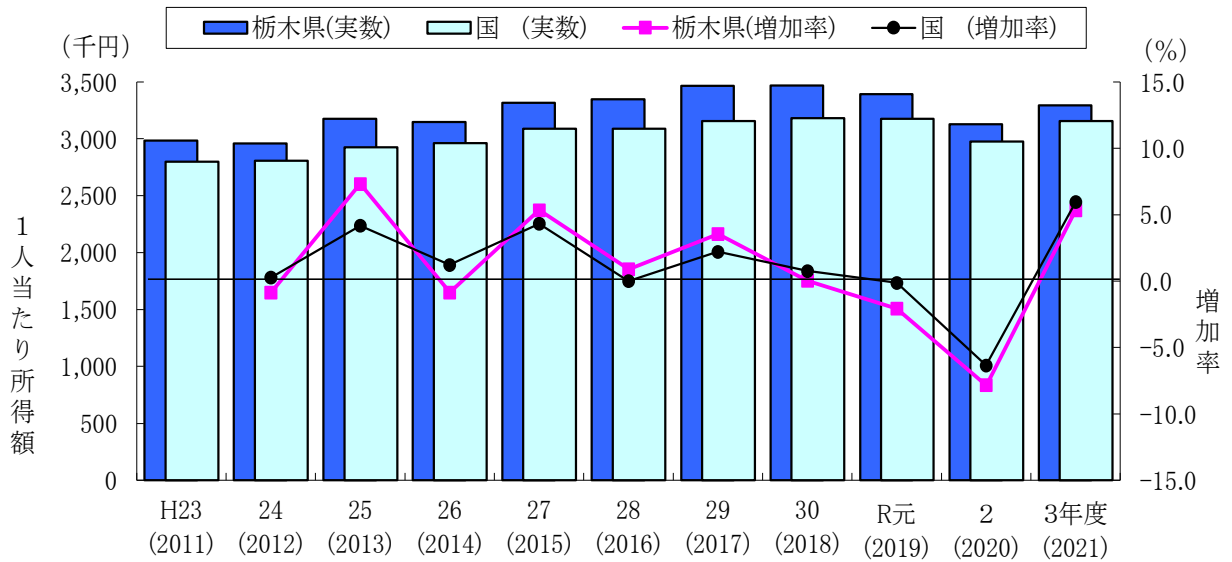
## 2 県内総生産(生産側)

令和3(2021)年度の県内総生産(名目)は、9兆1,791億円で、前年度に比べ2.8%増加しました。これは、主に第2次産業が増加したことによるものです。

また、物価変動の影響を除いた県内総生産(実質:連鎖方式)は、9兆1,516億円で、前年度に比べ3.5%増加しました。

表2 産業別県内総生産(生産側) (名目)

(単位:百万円・%)

項 目	実数		対前年度増加率		構成比		増加寄与度	
	R2年度 (2020)	3年度 (2021)	R2年度 (2020)	3年度 (2021)	R2年度 (2020)	3年度 (2021)	R2年度 (2020)	3年度 (2021)
1 県内総生産(2+3-4)	8,926,503	9,179,132	▲ 4.2	2.8	100.0	100.0	▲ 4.2	2.8
(1) 農林水産業	135,217	119,811	▲ 2.7	▲ 11.4	1.5	1.3	▲ 0.0	▲ 0.2
(2) 鉱業	9,531	9,338	1.8	▲ 2.0	0.1	0.1	0.0	▲ 0.0
(3) 製造業	3,456,469	3,638,232	▲ 7.3	5.3	38.7	39.6	▲ 2.9	2.0
(4) 電気・ガス・水道・廃棄物処理業	294,889	262,165	11.2	▲ 11.1	3.3	2.9	0.3	▲ 0.4
(5) 建設業	435,672	423,123	12.5	▲ 2.9	4.9	4.6	0.5	▲ 0.1
(6) 卸売・小売業	716,639	755,630	▲ 6.7	5.4	8.0	8.2	▲ 0.6	0.4
(7) 運輸・郵便業	336,283	355,911	▲ 0.9	5.8	3.8	3.9	▲ 0.0	0.2
(8) 宿泊・飲食サービス業	119,668	114,596	▲ 41.0	▲ 4.2	1.3	1.2	▲ 0.9	▲ 0.1
(9) 情報通信業	166,175	163,329	3.5	▲ 1.7	1.9	1.8	0.1	▲ 0.0
(10) 金融・保険業	238,476	254,497	3.7	6.7	2.7	2.8	0.1	0.2
(11) 不動産業	798,101	781,742	▲ 0.5	▲ 2.0	8.9	8.5	▲ 0.0	▲ 0.2
(12) 専門・科学技術・業務支援サービス業	573,601	575,583	▲ 1.6	0.3	6.4	6.3	▲ 0.1	0.0
(13) 公務	351,992	345,786	▲ 1.5	▲ 1.8	3.9	3.8	▲ 0.1	▲ 0.1
(14) 教育	274,490	273,290	▲ 1.4	▲ 0.4	3.1	3.0	▲ 0.0	▲ 0.0
(15) 保健衛生・社会事業	674,543	704,115	0.0	4.4	7.6	7.7	0.0	0.3
(16) その他のサービス	309,347	321,096	▲ 13.0	3.8	3.5	3.5	▲ 0.5	0.1
2 小計(1)~(16))	8,891,092	9,098,242	▲ 4.2	2.3	99.6	99.1	▲ 4.2	2.3
3 輸入品に課される税・関税	157,531	187,457	▲ 2.2	19.0	1.8	2.0	▲ 0.0	0.3
4 (控除)総資本形成に係る消費税	122,120	106,566	▲ 5.9	▲ 12.7	1.4	1.2	▲ 0.1	▲ 0.2
第1次産業(1(1))	135,217	119,811	▲ 2.7	▲ 11.4	1.5	1.3	▲ 0.0	▲ 0.2
第2次産業(1(2)+(3)+(5))	3,901,673	4,070,692	▲ 5.5	4.3	43.7	44.3	▲ 2.4	1.9
第3次産業(1(4)+(6)~(16))	4,854,203	4,907,739	▲ 3.2	1.1	54.4	53.5	▲ 1.7	0.6
(参考)								
市場生産者	8,056,861	8,266,966	▲ 4.7	2.6	90.3	90.1	▲ 4.3	2.4
非市場生産者(政府)	656,493	650,357	0.0	▲ 0.9	7.4	7.1	0.0	▲ 0.1
非市場生産者(非営利)	177,739	180,919	3.1	1.8	2.0	2.0	0.1	0.0

表3 産業別県内総生産(生産側) (実質:連鎖方式)

(単位:百万円・%)

項 目	実数		対前年度増加率		増加寄与度	
	R2年度 (2020)	R3年度 (2021)	R2年度 (2020)	R3年度 (2021)	R2年度 (2020)	R3年度 (2021)
1 県内総生産	8,845,801	9,151,606	▲ 5.1	3.5	▲ 5.1	3.5
(1) 農林水産業	115,857	116,530	▲ 5.5	0.6	▲ 0.1	0.0
(2) 鉱業	9,212	7,874	▲ 1.1	▲ 14.5	▲ 0.0	▲ 0.0
(3) 製造業	3,503,376	3,801,056	▲ 9.1	8.5	▲ 3.7	3.4
(4) 電気・ガス・水道・廃棄物処理業	285,371	253,290	8.3	▲ 11.2	0.2	▲ 0.4
(5) 建設業	412,480	390,510	11.7	▲ 5.3	0.5	▲ 0.2
(6) 卸売・小売業	676,244	698,712	▲ 9.3	3.3	▲ 0.7	0.3
(7) 運輸・郵便業	311,069	330,750	▲ 3.6	6.3	▲ 0.1	0.2
(8) 宿泊・飲食サービス業	109,849	108,896	▲ 40.8	▲ 0.9	▲ 0.8	▲ 0.0
(9) 情報通信業	178,231	178,814	4.9	0.3	0.1	0.0
(10) 金融・保険業	251,763	278,723	8.8	10.7	0.2	0.3
(11) 不動産業	800,687	781,566	▲ 1.1	▲ 2.4	▲ 0.1	▲ 0.2
(12) 専門・科学技術・業務支援サービス業	541,707	525,899	▲ 2.4	▲ 2.9	▲ 0.1	▲ 0.2
(13) 公務	346,966	335,600	▲ 0.4	▲ 3.3	▲ 0.0	▲ 0.1
(14) 教育	271,646	266,789	▲ 1.1	▲ 1.8	▲ 0.0	▲ 0.1
(15) 保健衛生・社会事業	667,054	703,965	▲ 0.3	5.5	▲ 0.0	0.4
(16) その他のサービス	298,548	305,567	▲ 14.1	2.4	▲ 0.5	0.1
2 小計(1)~(16))	8,781,179	9,076,711	▲ 5.3	3.4	▲ 5.3	3.3
3 輸入品に課される税・関税	156,986	149,390	▲ 2.4	▲ 4.8	▲ 0.0	▲ 0.1
4 (控除)総資本形成に係る消費税	94,118	81,027	▲ 19.4	▲ 13.9	▲ 0.2	▲ 0.1
5 開差(1-2-3+4)	1,755	6,532	-	-	-	-
第1次産業(1(1))	115,857	116,530	▲ 5.5	0.6	▲ 0.1	0.0
第2次産業(1(2)+(3)+(5))	3,925,067	4,199,440	▲ 7.2	7.0	▲ 3.3	3.1
第3次産業(1(4)+(6)~(16))	4,739,135	4,768,572	▲ 3.7	0.6	▲ 2.0	0.3

※実質値は、加法整合性がないため、合計と内訳の計は一致しません。差額を開差として計上しています。



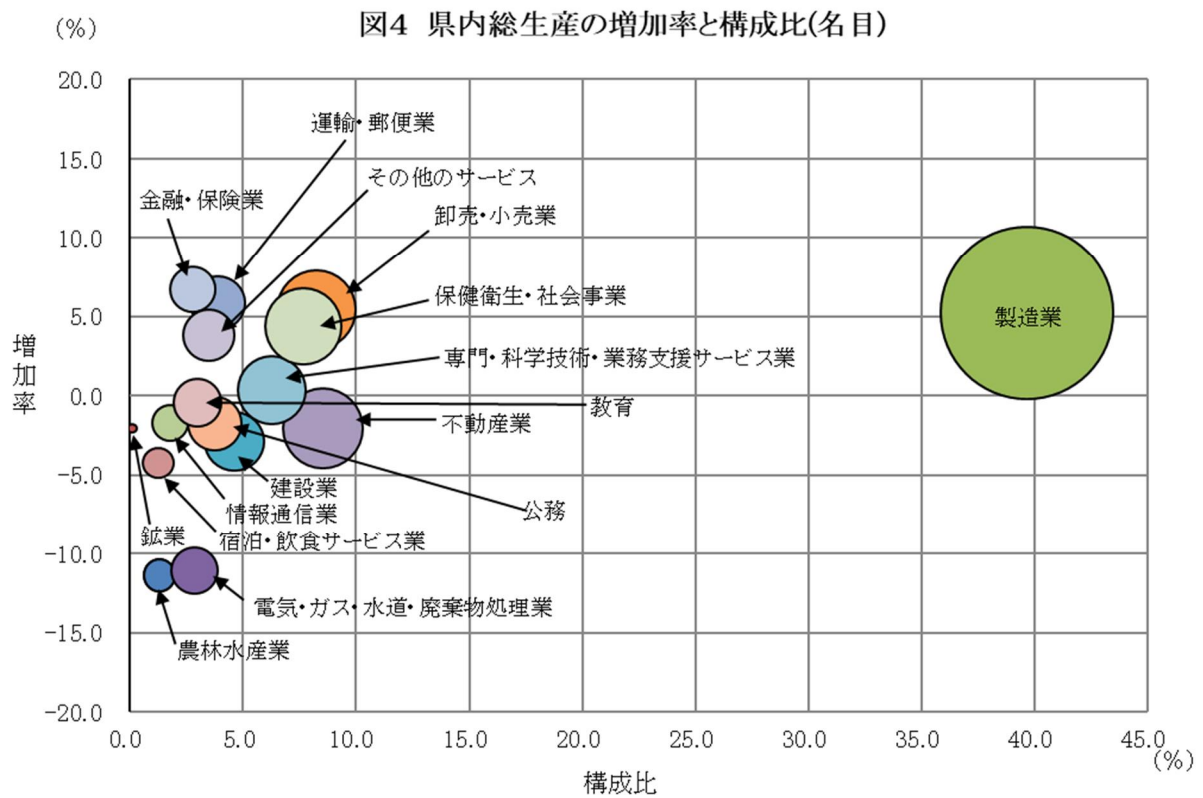

## 《 2-1 》 第1次産業

第1次産業の名目値は、1,198 億円で、前年度に比べ 11.4%減少しました。これは、主に農業が減少したことによるものです。

県内総生産に占める第1次産業の割合は 1.3%でした。

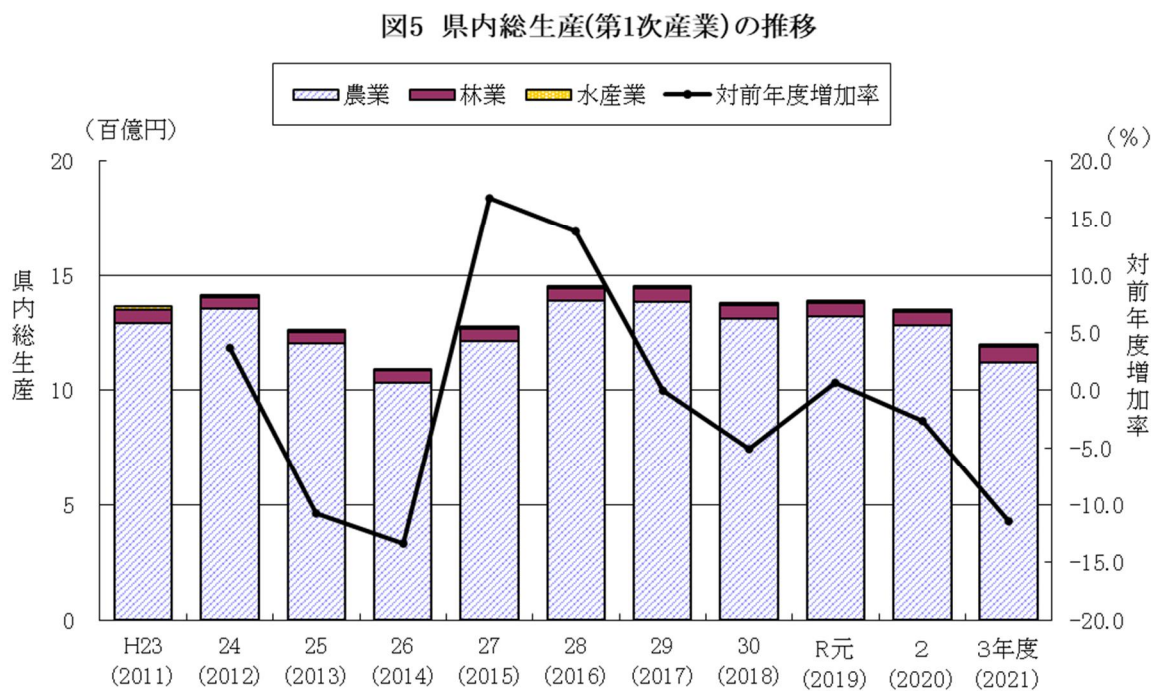

## 《 2-2 》 第2次産業

第2次産業の名目値は、4兆 707 億円で、前年度に比べ 4.3%増加しました。これは、主に製造業が増加したことによるものです。

県内総生産に占める第2次産業の割合は 44.3%でした。

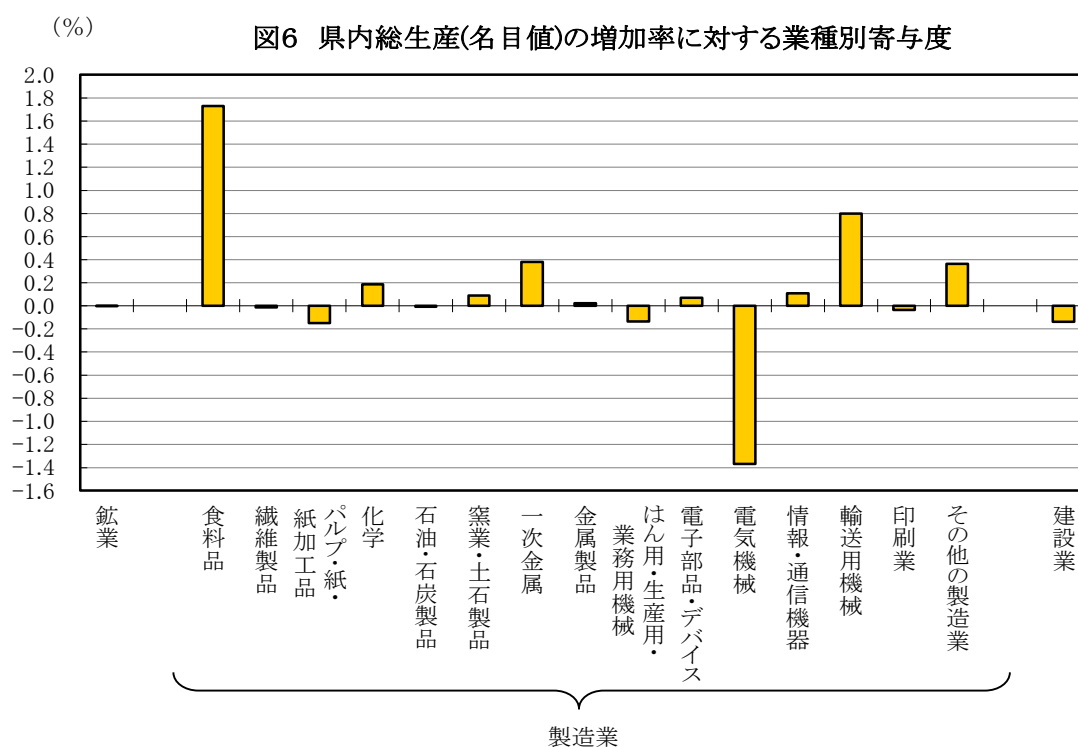

## 《 2-3 》 第3次産業

第3次産業の名目値は、4兆 9,077 億円で、前年度に比べ 1.1%増加しました。これは、主に卸売・小売業が増加したことによるものです。

県内総生産に占める第3次産業の割合は、53.5%でした。

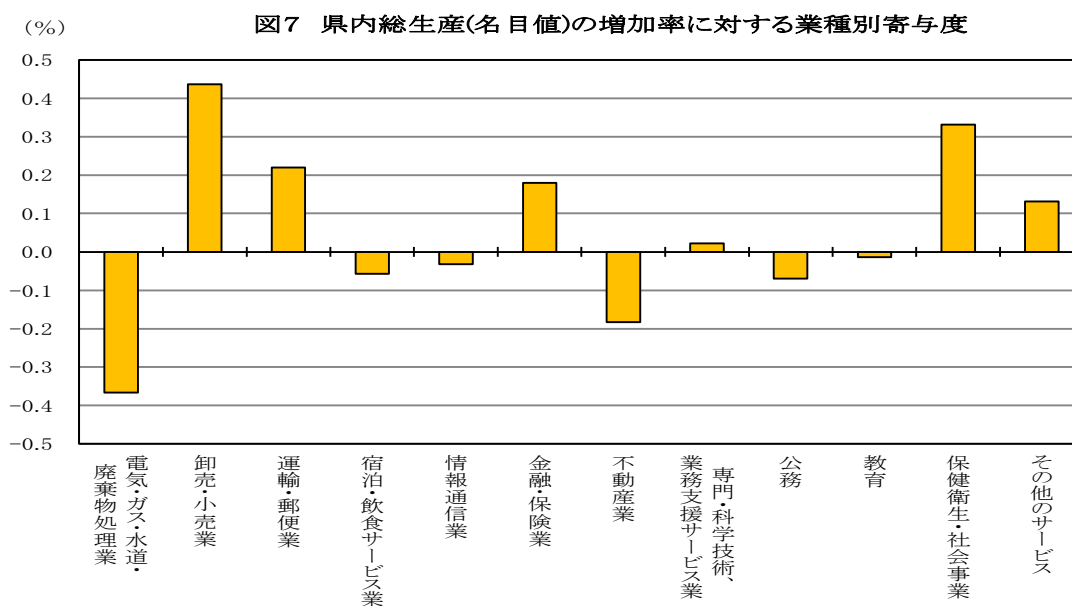

### 3 県民所得(分配)

令和3(2021)年度の県民所得は、6兆 3,534 億円で、前年度に比べ 4.9%増加しました。これは、主に企業所得が増加したことによるものです。

なお、1人当たり県民所得は 330 万7千円で、前年度に比べ 5.6%増加しました。

表4 県民所得

(単位:百万円・%)

項 目	実数		対前年度増加率		構成比		増加寄与度	
	R2年度 (2020)	R3年度 (2021)	R2年度 (2020)	R3年度 (2021)	R2年度 (2020)	R3年度 (2021)	R2年度 (2020)	R3年度 (2021)
県民所得	6,055,013	6,353,421	▲ 8.2	4.9	100.0	100.0	▲ 8.2	4.9
1 県民雇用者報酬	4,175,830	4,310,681	▲ 1.8	3.2	69.0	67.8	▲ 1.1	2.2
(1) 賃金・俸給	3,647,706	3,775,258	▲ 1.9	3.5	60.2	59.4	▲ 1.1	2.1
(2) 雇主の社会負担	528,125	535,423	▲ 1.0	1.4	8.7	8.4	▲ 0.1	0.1
a 雇主の現実社会負担	491,645	498,167	0.9	1.3	8.1	7.8	0.1	0.1
b 雇主の帰属社会負担	36,480	37,256	▲ 20.6	2.1	0.6	0.6	▲ 0.1	0.0
2 財産所得(非企業部門)	304,120	331,753	0.3	9.1	5.0	5.2	0.0	0.5
a 受 取	317,845	344,838	▲ 0.1	8.5	5.2	5.4	▲ 0.0	0.4
b 支 払	13,725	13,085	▲ 7.6	▲ 4.7	0.2	0.2	▲ 0.0	▲ 0.0
(1) 一般政府(地方政府等)	▲ 671	235	▲ 236.7	135.0	▲ 0.0	0.0	▲ 0.0	0.0
a 受 取	6,734	6,558	▲ 3.6	▲ 2.6	0.1	0.1	▲ 0.0	▲ 0.0
b 支 払	7,405	6,323	3.1	▲ 14.6	0.1	0.1	0.0	▲ 0.0
(2) 家 計	300,462	326,401	0.4	8.6	5.0	5.1	0.0	0.4
① 利 子	74,031	70,209	▲ 13.2	▲ 5.2	1.2	1.1	▲ 0.2	▲ 0.1
a 受 取	79,764	76,396	▲ 13.4	▲ 4.2	1.3	1.2	▲ 0.2	▲ 0.1
b 支 払(消費者負債利子)	5,733	6,186	▲ 16.7	7.9	0.1	0.1	▲ 0.0	0.0
② 配 当(受取)	38,886	60,629	31.6	55.9	0.6	1.0	0.1	0.4
③ その他の投資所得(受取)	131,375	134,691	▲ 1.2	2.5	2.2	2.1	▲ 0.0	0.1
④ 賃貸料(受取)	56,169	60,872	8.8	8.4	0.9	1.0	0.1	0.1
(3) 対家計民間非営利団体	4,330	5,117	3.4	18.2	0.1	0.1	0.0	0.0
a 受 取	4,916	5,692	▲ 1.0	15.8	0.1	0.1	▲ 0.0	0.0
b 支 払	587	575	▲ 24.8	▲ 1.9	0.0	0.0	▲ 0.0	▲ 0.0
3 企業所得	1,575,062	1,710,988	▲ 22.8	8.6	26.0	26.9	▲ 7.1	2.2
(1) 民間法人企業	1,065,583	1,225,112	▲ 30.5	15.0	17.6	19.3	▲ 7.1	2.6
(2) 公的企業	41,604	50,389	9.6	21.1	0.7	0.8	0.1	0.1
(3) 個人企業	467,876	435,486	▲ 0.2	▲ 6.9	7.7	6.9	▲ 0.0	▲ 0.5
(参考)1人当たり県民所得(千円)	3,132	3,307	▲ 7.7	5.6	—	—	—	—

表5 1人当たり県(国)民所得の推移

(単位:千円・%)

年度	人口1人当たり県(国)民所得					雇用者1人当たり雇用者報酬				
	栃木県		国		国 比	栃木県		国		国 比
	実 数	増加率	実 数	増加率		実 数	増加率	実 数	増加率	
H23(2011)	2,985		2,798		106.7	4,474		4,470		100.1
24(2012)	2,959	▲ 0.9	2,808	0.3	105.4	4,552	1.7	4,464	▲ 0.1	102.0
25(2013)	3,176	7.3	2,925	4.2	108.6	4,604	1.1	4,468	0.1	103.0
26(2014)	3,149	▲ 0.8	2,961	1.2	106.4	4,591	▲ 0.3	4,525	1.3	101.5
27(2015)	3,324	5.6	3,089	4.3	107.6	4,526	▲ 1.4	4,553	0.6	99.4
28(2016)	3,346	0.7	3,089	▲ 0.0	108.3	4,647	2.7	4,598	1.0	101.1
29(2017)	3,465	3.5	3,157	2.2	109.8	4,759	2.4	4,622	0.5	103.0
30(2018)	3,466	0.0	3,181	0.8	109.0	4,651	▲ 2.3	4,686	1.4	99.2
R元(2019)	3,394	▲ 2.1	3,177	▲ 0.1	106.8	4,635	▲ 0.3	4,727	0.9	98.1
2(2020)	3,132	▲ 7.7	2,975	▲ 6.4	105.3	4,547	▲ 1.9	4,696	▲ 0.6	96.8
3(2021)	3,307	5.6	3,155	6.0	104.8	4,629	1.8	4,790	2.0	96.7

図8 県民所得(分配)の推移

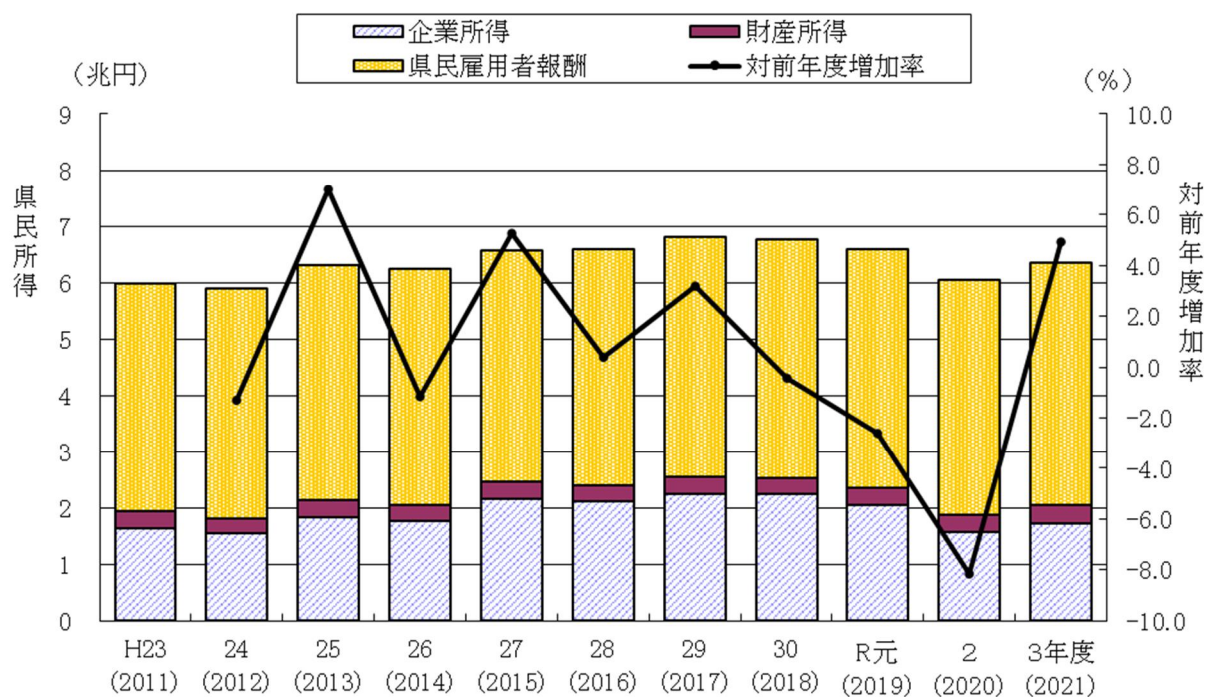

### 《 3-1 》 県民雇用者報酬

県民雇用者報酬は、4兆 3,107 億円で、前年度に比べ 3.2%増加しました。これは、主に賃金・俸給が増加したことによるものです。

県民所得に占める県民雇用者報酬の割合(労働分配率)は、67.8%でした。

図9 県民雇用者報酬の推移

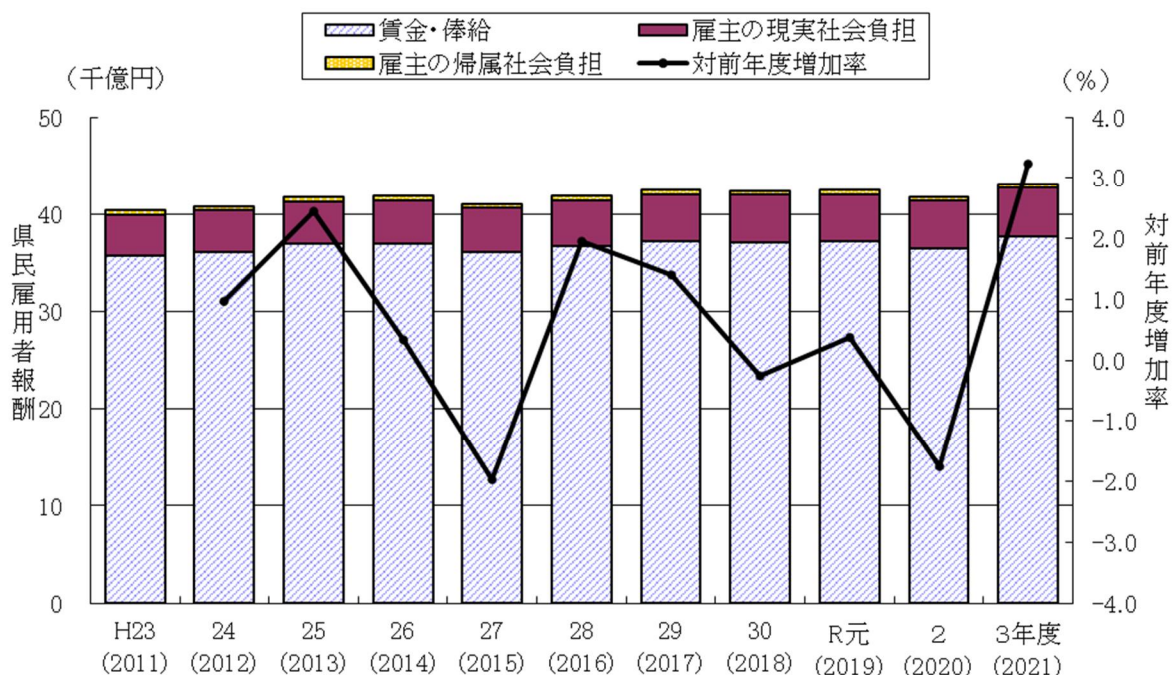



## 《 3-2 》 財産所得

財産所得は、3,318 億円で、前年度に比べ 9.1% 増加しました。これは、主に家計が増加したことによるものです。

県民所得に占める財産所得の割合は 5.2% でした。

図10 財産所得の推移

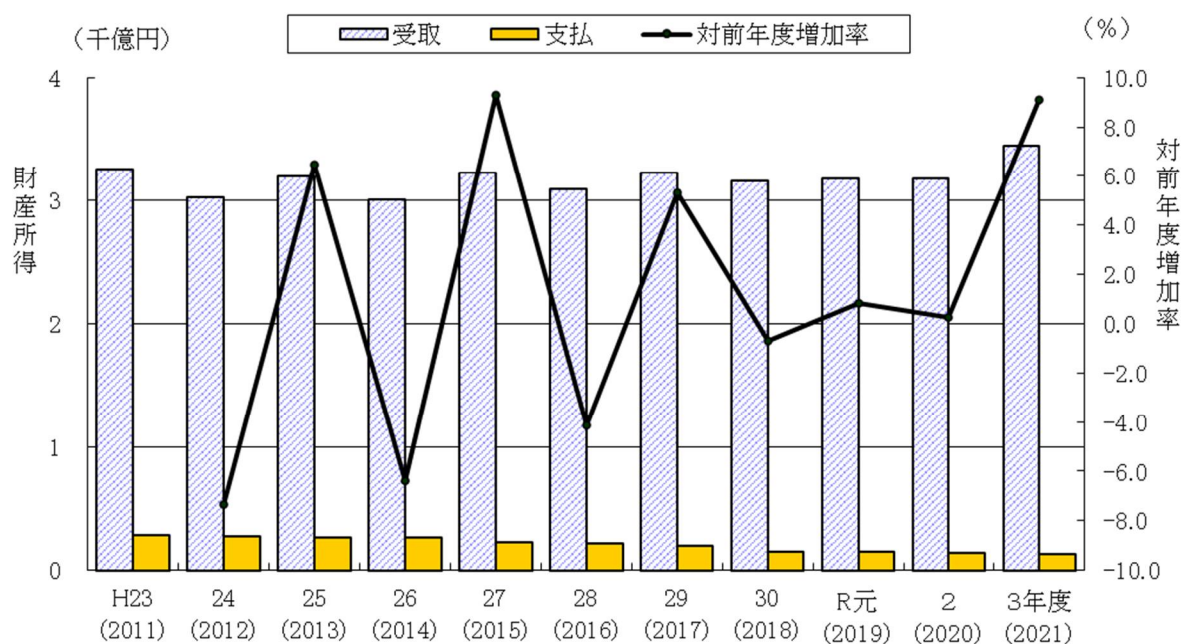

## 《 3-3 》 企業所得

企業所得は、1兆7,110 億円で、前年度に比べ 8.6% 増加しました。これは、主に民間法人企業が増加したことによるものです。

県民所得に占める企業所得の割合は 26.9% でした。

図11 企業所得の推移

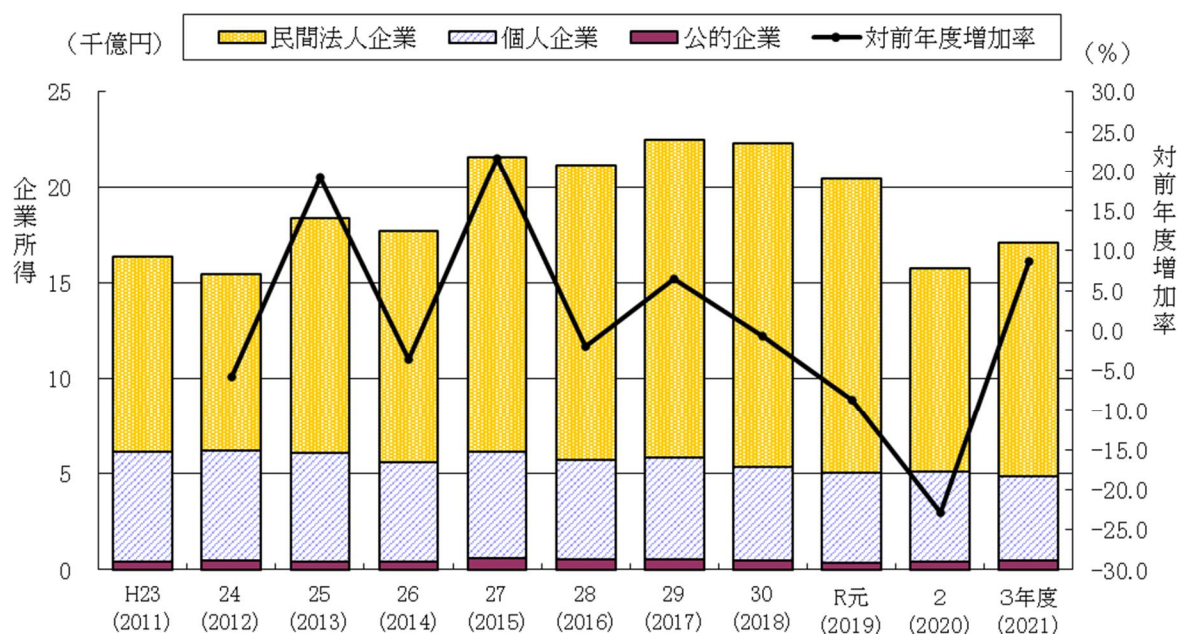

## 4 県内総生産(支出側)

令和3(2021)年度の県内総生産(名目)は、9兆1,791億円で、前年度に比べ2.8%増加しました。これは、主に県内総資本形成が増加したことによるものです。

また、物価変動の影響を除いた県内総生産(実質:連鎖方式)は、9兆1,516億円で、前年度に比べ3.5%増加しました。

表6 県内総生産(支出側)(名目)

(単位:百万円・%)

項目	実数		対前年度増加率		構成比		増加寄与度	
	R2年度 (2020)	R3年度 (2021)	R2年度 (2020)	R3年度 (2021)	R2年度 (2020)	R3年度 (2021)	R2年度 (2020)	R3年度 (2021)
県内総生産	8,926,503	9,179,132	▲ 4.2	2.8	100.0	100.0	▲ 4.2	2.8
1 民間最終消費支出	4,146,521	4,258,211	▲ 5.1	2.7	46.5	46.4	▲ 2.4	1.3
(1) 家計最終消費支出	4,038,254	4,152,044	▲ 5.5	2.8	45.2	45.2	▲ 2.5	1.3
a 食料・非アルコール	661,597	677,545	▲ 0.9	2.4	7.4	7.4	▲ 0.1	0.2
b アルコール飲料・たばこ	110,612	113,989	1.0	3.1	1.2	1.2	0.0	0.0
c 被服・履物	153,734	151,548	▲ 8.9	▲ 1.4	1.7	1.7	▲ 0.2	▲ 0.0
d 住宅・電気・ガス・水道	985,915	998,212	▲ 0.7	1.2	11.0	10.9	▲ 0.1	0.1
e 家具・家庭用機器・家事サービス	178,004	186,992	3.8	5.0	2.0	2.0	0.1	0.1
f 保健・医療	187,747	195,199	3.2	4.0	2.1	2.1	0.1	0.1
g 交通	383,062	397,778	▲ 21.6	3.8	4.3	4.3	▲ 1.1	0.2
h 情報・通信	258,597	258,518	6.8	▲ 0.0	2.9	2.8	0.2	▲ 0.0
i 娯楽・スポーツ・文化	242,707	259,525	▲ 7.4	6.9	2.7	2.8	▲ 0.2	0.2
j 教育サービス	74,651	72,517	▲ 1.6	▲ 2.9	0.8	0.8	▲ 0.0	▲ 0.0
k 外食・宿泊サービス	204,217	196,905	▲ 27.8	▲ 3.6	2.3	2.1	▲ 0.8	▲ 0.1
l 保険・金融サービス	249,159	269,056	5.5	8.0	2.8	2.9	0.1	0.2
m 個別ケア・社会保護・その他	348,252	374,261	▲ 11.6	7.5	3.9	4.1	▲ 0.5	0.3
(2) 対家計民間非営利団体 最終消費支出	108,267	106,167	13.4	▲ 1.9	1.2	1.2	0.1	▲ 0.0
2 地方政府等最終消費支出	1,197,919	1,222,366	1.5	2.0	13.4	13.3	0.2	0.3
3 県内総資本形成	2,070,626	2,211,568	▲ 12.9	6.8	23.2	24.1	▲ 3.3	1.6
(1) 総固定資本形成	2,162,288	2,280,078	▲ 7.3	5.4	24.2	24.8	▲ 1.8	1.3
a 民間	1,799,908	1,927,719	▲ 10.2	7.1	20.2	21.0	▲ 2.2	1.4
(a) 住宅	285,671	304,435	▲ 3.5	6.6	3.2	3.3	▲ 0.1	0.2
(b) 企業設備	1,514,237	1,623,285	▲ 11.4	7.2	17.0	17.7	▲ 2.1	1.2
b 公的	362,380	352,359	10.1	▲ 2.8	4.1	3.8	0.4	▲ 0.1
(2) 在庫変動	▲ 91,661	▲ 68,510	▲ 311.9	25.3	▲ 1.0	▲ 0.7	▲ 1.4	0.3
4 財貨・サービスの移出入(純)・統計上の不突合	1,511,436	1,486,988	9.0	▲ 1.6	16.9	16.2	1.3	▲ 0.3

表7 県内総生産(支出側)(実質:連鎖方式)

(単位:百万円・%)

項目	実数		対前年度増加率		構成比		増加寄与度	
	R2年度 (2020)	R3年度 (2021)	R2年度 (2020)	R3年度 (2021)	R2年度 (2020)	R3年度 (2021)	R2年度 (2020)	R3年度 (2021)
県内総生産	8,845,801	9,151,606	▲ 5.1	3.5	100.0	100.0	▲ 5.1	3.5
1 民間最終消費支出	4,082,661	4,145,357	▲ 5.1	1.5	46.2	45.3	▲ 2.4	0.7
(1) 家計最終消費支出	3,974,141	4,040,526	▲ 5.6	1.7	44.9	44.2	▲ 2.5	0.8
a 食料・非アルコール	631,295	641,615	▲ 1.2	1.6	7.1	7.0	▲ 0.1	0.1
b アルコール飲料・たばこ	98,497	96,682	▲ 2.4	▲ 1.8	1.1	1.1	▲ 0.0	▲ 0.0
c 被服・履物	148,248	145,719	▲ 9.5	▲ 1.7	1.7	1.6	▲ 0.2	▲ 0.0
d 住宅・電気・ガス・水道	1,011,195	1,006,262	0.1	▲ 0.5	11.4	11.0	0.0	▲ 0.1
e 家具・家庭用機器・家事サービス	174,172	181,722	2.1	4.3	2.0	2.0	0.0	0.1
f 保健・医療	190,606	198,979	3.5	4.4	2.2	2.2	0.1	0.1
g 交通	372,267	369,682	▲ 21.1	▲ 0.7	4.2	4.0	▲ 1.1	▲ 0.0
h 情報・通信	281,084	292,441	6.2	4.0	3.2	3.2	0.2	0.1
i 娯楽・スポーツ・文化	231,370	243,685	▲ 8.7	5.3	2.6	2.7	▲ 0.2	0.1
j 教育サービス	74,651	71,165	▲ 2.1	▲ 4.7	0.8	0.8	▲ 0.0	▲ 0.0
k 外食・宿泊サービス	194,492	185,409	▲ 28.1	▲ 4.7	2.2	2.0	▲ 0.8	▲ 0.1
l 保険・金融サービス	239,576	260,209	7.8	8.6	2.7	2.8	0.2	0.2
m 個別ケア・社会保護・その他	337,127	357,460	▲ 12.4	6.0	3.8	3.9	▲ 0.5	0.2
(2) 対家計民間非営利団体 最終消費支出	108,811	105,012	14.1	▲ 3.5	1.2	1.1	0.1	▲ 0.0
2 地方政府等最終消費支出	1,199,118	1,210,263	2.4	0.9	13.6	13.2	0.3	0.1
3 県内総資本形成	2,030,966	2,104,641	▲ 12.9	3.6	23.0	23.0	▲ 3.2	0.8
(1) 総固定資本形成	2,122,525	2,166,236	▲ 7.2	2.1	24.0	23.7	▲ 1.8	0.5
a 民間	1,774,949	1,839,765	▲ 10.0	3.7	20.1	20.1	▲ 2.1	0.7
(a) 住宅	271,035	268,698	▲ 4.0	▲ 0.9	3.1	2.9	▲ 0.1	▲ 0.0
(b) 企業設備	1,503,711	1,571,428	▲ 11.0	4.5	17.0	17.2	▲ 2.0	0.8
b 公的	345,235	325,040	9.7	▲ 5.8	3.9	3.6	0.3	▲ 0.2
(2) 在庫変動	▲ 94,983	▲ 63,291	▲ 322.2	33.4	▲ 1.1	▲ 0.7	▲ 1.5	0.4
4 財貨・サービスの移出入(純)・統計上の不突合・開差	1,533,057	1,691,345	1.3	10.3	17.3	18.5	0.2	1.8

図12 県内総生産(支出側)の推移



図13 県内総生産(名目値)の増加率に対する項目別寄与度



## 《 4-1 》 民間最終消費支出

民間最終消費支出の名目値は、4兆 2,582 億円で、前年度に比べ 2.7%増加しました。これは、家計最終消費支出が増加したことによるものです。

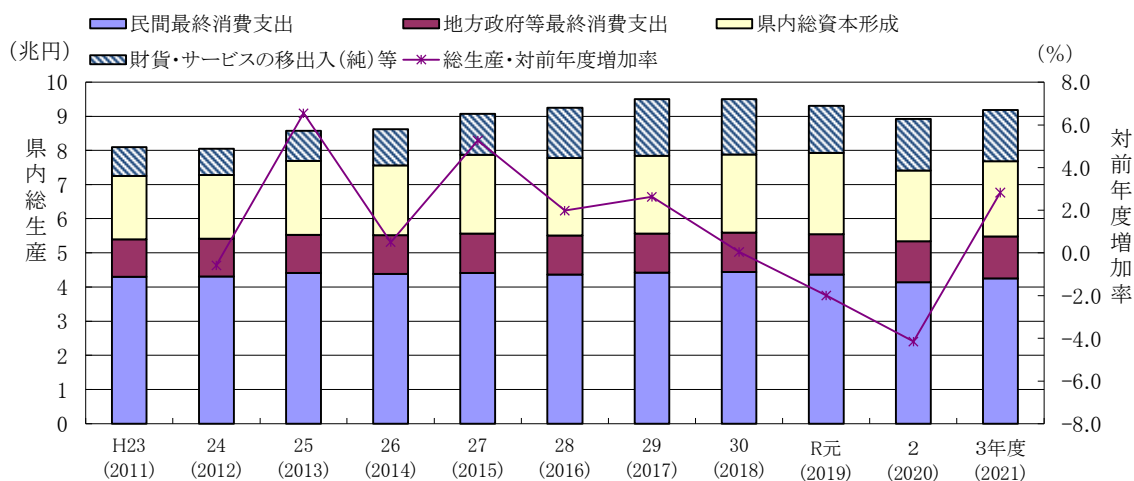
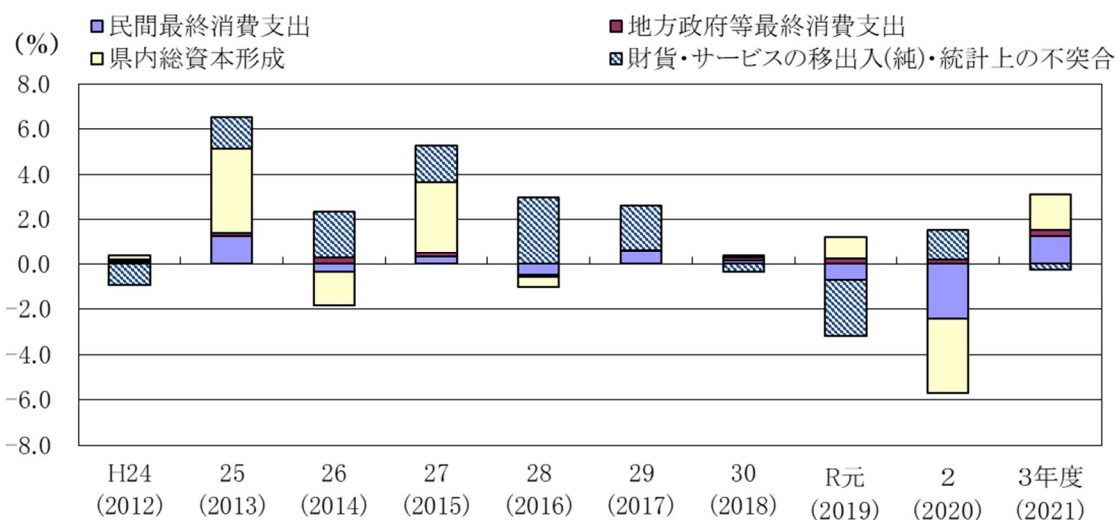
県内総生産に占める民間最終消費支出の割合は 46.4%でした。

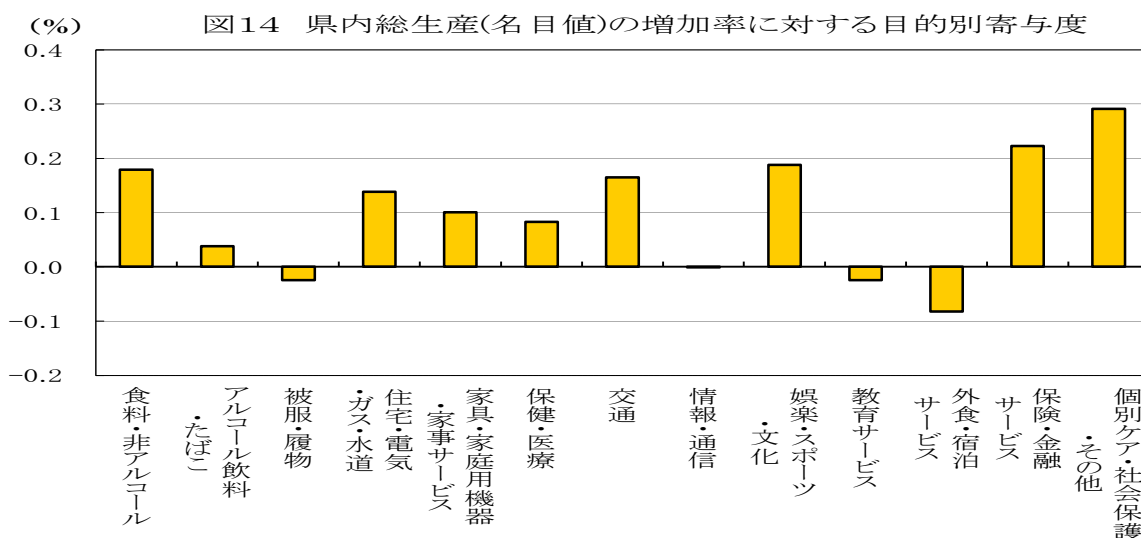

## 《 4-2 》 地方政府等最終消費支出

地方政府等最終消費支出の名目値は、1兆2,224億円で、前年度に比べ2.0%増加しました。

県内総生産に占める地方政府等最終消費支出の割合は13.3%でした。

(億円) 図15 地方政府等最終消費支出の推移(名目)

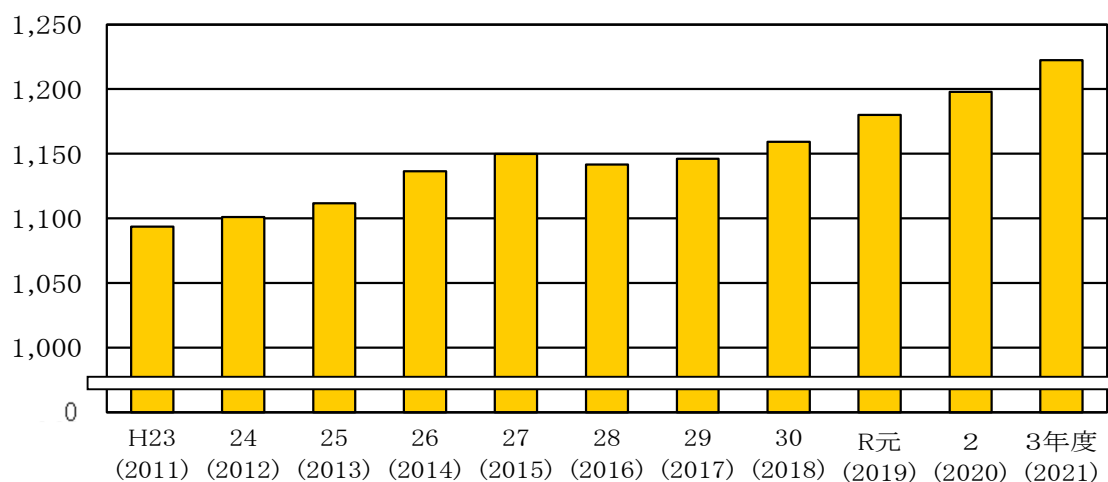

## 《 4-3 》 県内総資本形成

県内総資本形成の名目値は、2兆2,116億円で、前年度に比べ6.8%増加しました。これは、主に民間の総固定資本形成が増加したことによるものです。

県内総生産に占める県内総資本形成の割合は24.1%でした。

図16 県内総資本形成のうち総固定資本形成の推移(名目)

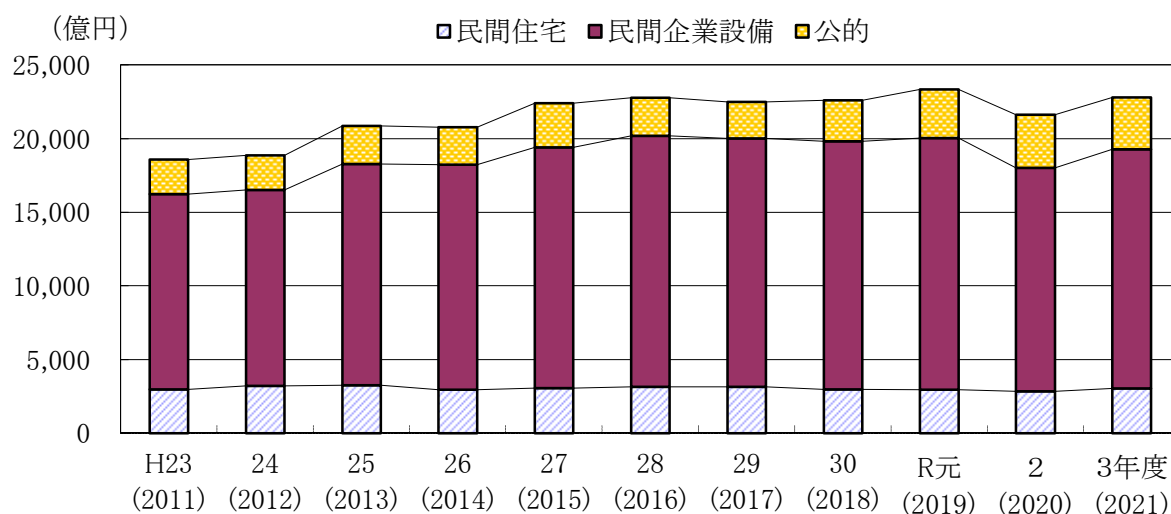

## 《 4-4 》 財貨・サービスの移出入(純)・統計上の不突合

財貨・サービスの移出入(純)・統計上の不突合の名目値は、1兆4,870億円で、前年度に比べ1.6%減少しました。



## II 主要系列表

表1 経済活動別県内総生産(生産側)(名目)

(単位:百万円・%)

項目	H23年度	24年度	25年度	26年度	27年度	28年度	29年度	30年度	R元年度	2年度	3年度	対前年度増加率			構成比			増加寄与度		
	2011	2012	2013	2014	2015	2016	2017	2018	2019	2020	2021	R元	2	3	R元	2	3	R元	2	3
												▲	▲	▲				▲	▲	▲
(1) 農林水産業	136,325	141,324	126,205	109,326	127,674	145,313	145,304	137,971	138,952	135,217	119,811	0.7	▲ 2.7	▲ 11.4	1.5	1.5	1.3	0.0	▲ 0.0	▲ 0.2
① 農業	129,179	135,437	120,174	103,211	121,560	138,816	138,363	131,194	132,117	128,376	112,139	0.7	▲ 2.8	▲ 12.6	1.4	1.4	1.2	0.0	▲ 0.0	▲ 0.2
② 林業	6,033	5,002	5,189	5,308	5,168	5,333	5,866	5,734	5,683	5,638	6,581	▲ 0.9	▲ 0.8	16.7	0.1	0.1	0.1	▲ 0.0	▲ 0.0	0.0
③ 水産業	1,113	885	842	807	946	1,164	1,074	1,044	1,153	1,203	1,091	10.5	4.4	▲ 9.3	0.0	0.0	0.0	0.0	0.0	▲ 0.0
(2) 鉱業	8,986	8,371	9,367	9,834	9,776	8,378	9,063	9,207	9,364	9,531	9,338	1.7	1.8	▲ 2.0	0.1	0.1	0.1	0.0	0.0	▲ 0.0
(3) 製造業	2,823,798	2,817,757	3,304,743	3,291,143	3,569,491	3,694,317	3,842,135	3,889,165	3,729,846	3,456,469	3,638,232	▲ 4.1	▲ 7.3	5.3	40.0	38.7	39.6	▲ 1.7	▲ 2.9	2.0
① 食料品	649,366	666,975	842,585	960,144	1,091,314	1,069,041	1,048,053	1,055,170	1,032,440	917,193	1,071,643	▲ 2.2	▲ 11.2	16.8	11.1	10.3	11.7	▲ 0.2	▲ 1.2	1.7
② 繊維製品	22,008	24,521	28,260	28,771	19,982	27,870	29,733	31,347	30,671	19,142	18,036	▲ 2.2	▲ 37.6	▲ 5.8	0.3	0.2	0.2	▲ 0.0	▲ 0.1	▲ 0.0
③ パルプ・紙・紙加工品	77,861	79,740	92,914	87,512	104,683	115,655	119,992	118,053	114,357	114,753	101,314	▲ 3.1	0.3	▲ 11.7	1.2	1.3	1.1	▲ 0.0	0.0	▲ 0.2
④ 化学	179,887	216,896	180,926	182,553	215,904	226,137	221,561	249,840	222,034	217,356	233,968	▲ 11.1	▲ 2.1	7.6	2.4	2.4	2.5	▲ 0.3	▲ 0.1	0.2
⑤ 石油・石炭製品	4,969	5,819	5,764	5,451	7,654	7,035	8,247	7,581	8,703	8,055	7,271	14.8	▲ 7.4	▲ 9.7	0.1	0.1	0.1	0.0	▲ 0.0	▲ 0.0
⑥ 窯業・土石製品	61,454	50,769	59,784	67,776	66,586	61,853	63,365	64,779	62,580	67,451	75,379	▲ 3.4	7.8	11.8	0.7	0.8	0.8	▲ 0.0	0.1	0.1
⑦ 一次金属	159,998	137,918	127,415	123,062	137,515	126,887	130,298	151,585	131,026	144,525	178,323	▲ 13.6	10.3	23.4	1.4	1.6	1.9	▲ 0.2	0.1	0.4
⑧ 金属製品	152,417	135,512	138,091	139,915	184,570	181,580	196,548	190,236	184,108	170,038	171,994	▲ 3.2	▲ 7.6	1.2	2.0	1.9	1.9	▲ 0.1	▲ 0.2	0.0
⑨ はん用・生産用・業務用機械	373,631	338,483	406,211	396,468	488,834	484,983	506,588	488,967	498,850	428,225	416,120	2.0	▲ 14.2	▲ 2.8	5.4	4.8	4.5	0.1	▲ 0.8	▲ 0.1
⑩ 電子部品・デバイス	66,031	76,226	116,114	107,428	102,709	110,951	103,214	92,695	91,323	113,405	119,800	▲ 1.5	24.2	5.6	1.0	1.3	1.3	▲ 0.0	0.2	0.1
⑪ 電気機械	276,481	304,195	384,684	339,228	302,674	379,892	502,557	526,627	450,086	417,406	295,208	▲ 14.5	▲ 7.3	▲ 29.3	4.8	4.7	3.2	▲ 0.8	▲ 0.4	▲ 1.4
⑫ 情報・通信機器	101,049	56,428	63,525	87,400	57,628	66,844	52,872	48,854	41,245	40,562	50,010	▲ 15.6	▲ 1.7	23.3	0.4	0.5	0.5	▲ 0.1	▲ 0.0	0.1
⑬ 輸送用機械	385,825	371,285	499,460	408,011	413,508	455,140	453,202	445,542	450,254	379,234	450,703	1.1	▲ 15.8	18.8	4.8	4.2	4.9	0.0	▲ 0.8	0.8
⑭ 印刷業	20,186	22,036	23,152	25,698	25,106	24,207	25,487	24,127	23,161	21,991	18,898	▲ 4.0	▲ 5.1	▲ 14.1	0.2	0.2	0.2	▲ 0.0	▲ 0.0	▲ 0.0
⑮ その他の製造業	292,635	330,954	335,858	331,727	350,822	356,242	380,417	393,761	389,008	397,134	429,563	▲ 1.2	2.1	8.2	4.2	4.4	4.7	▲ 0.1	0.1	0.4
(4) 電気・ガス・水道・廃棄物処理業	180,237	179,184	187,498	202,497	210,471	212,957	220,621	231,143	265,069	294,889	262,165	14.7	11.2	▲ 11.1	2.8	3.3	2.9	0.4	0.3	▲ 0.4
① 電気業	61,503	58,471	63,228	70,030	75,906	78,256	83,356	86,086	108,368	131,619	90,168	25.9	21.5	▲ 31.5	1.2	1.5	1.0	0.2	0.2	▲ 0.5
② ガス・水道・廃棄物処理業	118,734	120,713	124,270	132,467	134,565	134,701	137,265	145,057	156,701	163,270	171,997	8.0	4.2	5.3	1.7	1.8	1.9	0.1	0.1	0.1
(5) 建設業	350,124	302,297	322,587	350,426	386,386	363,325	426,841	381,729	387,403	435,672	423,123	1.5	12.5	▲ 2.9	4.2	4.9	4.6	0.1	0.5	▲ 0.1
(6) 卸売・小売業	710,397	737,580	774,732	766,677	774,071	771,035	795,023	786,799	768,361	716,639	755,630	▲ 2.3	▲ 6.7	5.4	8.3	8.0	8.2	▲ 0.2	▲ 0.6	0.4
① 卸売業	287,081	283,453	289,611	283,204	280,167	279,115	282,374	285,785	270,609	243,688	270,310	▲ 5.3	▲ 9.9	10.9	2.9	2.7	2.9	▲ 0.2	▲ 0.3	0.3
② 小売業	423,316	454,127	485,121	483,473	493,904	501,919	512,649	501,014	497,752	472,951	485,320	▲ 0.7	▲ 5.0	2.6	5.3	5.3	5.3	▲ 0.0	▲ 0.3	0.1
(7) 運輸・郵便業	271,242	294,143	280,228	289,925	300,898	319,399	329,250	334,217	339,375	336,283	355,911	1.5	▲ 0.9	5.8	3.6	3.8	3.9	0.1	▲ 0.0	0.2
(8) 宿泊・飲食サービス業	195,305	179,379	186,679	189,338	192,643	214,554	217,310	216,708	202,792	119,668	114,596	▲ 6.4	▲ 41.0	▲ 4.2	2.2	1.3	1.2	▲ 0.1	▲ 0.9	▲ 0.1
(9) 情報通信業	176,559	177,164	179,451	174,548	175,780	175,634	171,599	167,996	160,503	166,175	163,329	▲ 4.5	3.5	▲ 1.7	1.7	1.9	1.8	▲ 0.1	0.1	▲ 0.0
① 通信・放送業	121,508	120,947	122,712	118,569	119,140	119,930	119,561	119,837	115,435	123,061	117,677	▲ 3.7	6.6	▲ 4.4	1.2	1.4	1.3	▲ 0.0	0.1	▲ 0.1
② 情報サービス・映像音声文字情報制作業	55,051	56,216	56,739	55,979	56,641	55,704	52,038	48,159	45,069	43,114	45,652	▲ 6.4	▲ 4.3	5.9	0.5	0.5	0.5	▲ 0.0	▲ 0.0	0.0
(10) 金融・保険業	267,534	249,583	252,533	246,306	256,011	247,062	248,603	258,324	229,874	238,476	254,497	▲ 11.0	3.7	6.7	2.5	2.7	2.8	▲ 0.3	0.1	0.2
(11) 不動産業	849,020	835,327	810,675	812,904	816,824	813,251	812,079	805,438	801,919	798,101	781,742	▲ 0.4	▲ 0.5	▲ 2.0	8.6	8.9	8.5	▲ 0.0	▲ 0.0	▲ 0.2
① 住宅貸貸業	772,457	765,259	737,689	730,882	723,570	714,982	713,927	705,259	699,147	695,360	687,978	▲ 0.9	▲ 0.5	▲ 1.1	7.5	7.8	7.5	▲ 0.1	▲ 0.0	▲ 0.1
② その他の不動産業	76,562	70,068	72,986	82,022	93,254	98,269	98,152	100,179	102,772	102,741	93,764	2.6	▲ 0.0	▲ 8.7	1.1	1.2	1.0	0.0	▲ 0.0	▲ 0.1
(12) 専門・科学技術・業務支援サービス業	504,282	487,931	498,691	511,180	564,777	598,986	586,322	583,498	583,142	573,601	575,583	▲ 0.1	▲ 1.6	0.3	6.3	6.4	6.3	▲ 0.0	▲ 0.1	0.0
(13) 公務	357,783	356,375	348,411	352,165	352,275	356,231	353,545	358,288	357,336	351,992	345,786	▲ 0.3	▲ 1.5	▲ 1.8	3.8	3.9	3.8	▲ 0.0	▲ 0.1	▲ 0.1
(14) 教育	284,920	279,012	278,419	279,329	283,149	284,528	281,669	277,004	278,256	274,490	273,290	0.5	▲ 1.4	▲ 0.4	3.0	3.1	3.0	0.0	▲ 0.0	▲ 0.0
(15) 保健衛生・社会事業	537,184	567,347	585,633	592,997	633,227	652,962	650,065	656,011	674,328	674,543	704,115	2.8	0.0	4.4	7.2	7.6	7.7	0.2	0.0	0.3
(16) その他のサービス	401,990	393,765	383,199	380,647	382,429	373,273	370,225	361,111	355,498	309,347	321,096	▲ 1.6	▲ 13.0	3.8	3.8	3.5	3.5	▲ 0.1	▲ 0.5	0.1
1 小計	8,055,688	8,006,538	8,529,049	8,559,241	9,035,882	9,231,204	9,459,654	9,454,609	9,282,018	8,891,092	9,098,242	▲ 1.8	▲ 4.2	2.3	99.7	99.6	99.1	▲ 1.8	▲ 4.2	2.3
2 輸入品に課される税・関税	98,955	99,465	115,105	151,208	155,127	138,591	155,231	166,210	161,022	157,531	187,457	▲ 3.1	▲ 2.2	19.0	1.7	1.8	2.0	▲ 0.1	▲ 0.0	0.3
3 (控除)総資本形成に係る消費税	55,246	54,182	65,905	88,767	115,477	114,656	116,424	118,499	129,824	122,120	106,566	9.6	▲ 5.9	▲ 12.7	1.4	1.4	1.2	0.1	▲ 0.1	▲ 0.2
県内総生産(1+2+3)	8,099,396	8,051,821	8,578,249	8,621,682	9,075,532	9,255,139	9,498,461	9,502,320	9,313,216	8,926,503	9,179,132	▲ 2.0	▲ 4.2	2.8	100.0	100.0	100.0	▲ 2.0	▲ 4.2	2.8

表2 経済活動別県内総生産(生産側)(実質:連鎖方式)

(平成27暦年連鎖価格)

(単位:百万円・%)

項目	H23年度	24年度	25年度	26年度	27年度	28年度	29年度	30年度	R元年度	2年度	3年度	対前年度増加率			増加寄与度		
	2011	2012	2013	2014	2015	2016	2017	2018	2019	2020	2021	R元	2	3	R元	2	3
(1) 農林水産業	158,323	149,642	141,166	125,313	125,207	118,426	120,078	115,361	122,612	115,857	116,530	6.3	▲ 5.5	0.6	0.1	▲ 0.1	0.0
① 農業	150,930	143,444	135,655	119,144	118,989	112,528	114,204	109,581	116,610	110,073	110,996	6.4	▲ 5.6	0.8	0.1	▲ 0.1	0.0
② 林業	6,346	5,349	4,716	5,266	5,279	4,948	5,177	4,922	5,086	4,954	4,686	3.3	▲ 2.6	▲ 5.4	0.0	▲ 0.0	▲ 0.0
③ 水産業	1,326	1,182	1,104	907	939	949	715	837	889	810	819	6.3	▲ 8.9	1.1	0.0	▲ 0.0	0.0
(2) 鉱業	11,022	9,974	10,723	10,152	10,046	8,860	9,438	9,158	9,310	9,212	7,874	1.7	▲ 1.1	▲ 14.5	0.0	▲ 0.0	▲ 0.0
(3) 製造業	3,025,965	2,990,576	3,474,201	3,412,101	3,549,775	3,702,351	3,922,174	4,020,979	3,852,879	3,503,376	3,801,056	▲ 4.2	▲ 9.1	8.5	▲ 1.8	▲ 3.7	3.4
① 食料品	680,488	699,124	880,672	975,681	1,084,161	1,060,357	1,040,800	1,045,324	1,015,116	891,397	1,038,435	▲ 2.9	▲ 12.2	16.5	▲ 0.3	▲ 1.3	1.7
② 繊維製品	24,047	26,475	30,565	30,066	19,867	27,464	29,862	31,819	30,118	18,360	18,944	▲ 5.3	▲ 39.0	3.2	▲ 0.0	▲ 0.1	0.0
③ パルプ・紙・紙加工品	78,239	78,772	95,970	89,797	104,374	113,471	121,348	118,648	106,307	101,816	94,970	▲ 10.4	▲ 4.2	▲ 6.7	▲ 0.1	▲ 0.0	▲ 0.1
④ 化学	180,851	228,704	194,752	197,321	214,742	231,251	231,548	285,467	258,325	239,147	278,886	▲ 9.5	▲ 7.4	16.6	▲ 0.3	▲ 0.2	0.4
⑤ 石油・石炭製品	5,447	6,609	6,859	5,893	7,615	6,916	7,778	7,186	8,323	6,096	5,828	15.8	▲ 26.8	▲ 4.4	0.0	▲ 0.0	▲ 0.0
⑥ 窯業・土石製品	63,250	53,300	64,269	71,880	66,077	61,329	64,990	62,304	57,849	60,082	72,124	▲ 7.1	3.9	20.0	▲ 0.0	0.0	0.1
⑦ 一次金属	170,195	149,864	145,730	130,270	135,558	127,046	125,494	138,259	118,722	125,734	145,237	▲ 14.1	5.9	15.5	▲ 0.2	0.1	0.2
⑧ 金属製品	190,700	152,656	152,745	148,712	179,941	169,973	192,162	183,086	168,711	150,450	171,921	▲ 7.9	▲ 10.8	14.3	▲ 0.2	▲ 0.2	0.2
⑨ はん用・生産用・業務用機械	425,664	362,935	426,592	410,655	484,417	477,401	511,671	502,997	514,777	439,425	460,403	▲ 2.3	▲ 14.6	4.8	0.1	▲ 0.8	0.2
⑩ 電子部品・デバイス	60,684	75,088	109,198	109,146	104,700	120,035	106,904	103,489	110,737	140,749	153,455	7.0	27.1	9.0	0.1	0.3	0.1
⑪ 電気機械	271,587	307,053	383,735	343,916	301,756	396,191	541,179	568,780	496,300	457,809	348,390	▲ 12.7	▲ 7.8	▲ 23.9	▲ 0.8	▲ 0.4	▲ 1.2
⑫ 情報・通信機器	86,051	53,671	66,042	91,590	55,702	64,367	54,988	51,953	44,434	44,828	60,687	▲ 14.5	0.9	35.4	▲ 0.1	0.0	0.2
⑬ 輸送用機械	488,331	435,989	544,319	434,456	412,901	471,971	481,238	487,363	506,049	421,255	506,192	3.8	▲ 16.8	20.2	0.2	▲ 0.9	1.0
⑭ 印刷業	19,375	21,927	23,316	25,804	25,089	23,113	24,313	23,343	22,560	20,233	17,461	▲ 3.4	▲ 10.3	▲ 13.7	▲ 0.0	▲ 0.0	▲ 0.0
⑮ その他の製造業	305,283	343,849	354,155	347,710	352,876	352,411	391,420	417,203	401,695	395,008	429,641	▲ 3.7	▲ 1.7	8.8	▲ 0.2	▲ 0.1	0.4
(4) 電気・ガス・水道・廃棄物処理業	206,042	200,913	202,948	210,414	221,731	220,090	223,674	230,584	263,432	285,371	253,290	14.2	8.3	▲ 11.2	0.3	0.2	▲ 0.4
① 電気業	84,162	74,474	73,489	73,839	78,669	81,824	85,156	85,372	105,898	122,335	93,306	24.0	15.5	▲ 23.7	0.2	0.2	▲ 0.3
② ガス・水道・廃棄物処理業	124,238	126,952	129,673	136,557	143,062	138,170	138,457	145,120	157,355	162,631	160,720	8.4	3.4	▲ 1.2	0.1	0.1	▲ 0.0
(5) 建設業	365,678	316,043	334,376	353,459	386,676	360,829	420,214	373,544	369,248	412,480	390,510	▲ 1.2	11.7	▲ 5.3	▲ 0.0	0.5	▲ 0.2
(6) 卸売・小売業	724,104	757,356	794,790	763,730	774,846	760,300	785,498	772,912	745,550	676,244	698,712	▲ 3.5	▲ 9.3	3.3	▲ 0.3	▲ 0.7	0.3
① 卸売業	286,771	286,987	289,887	276,495	280,447	269,759	287,385	289,413	269,432	232,254	246,988	▲ 6.9	▲ 13.8	6.3	▲ 0.2	▲ 0.4	0.2
② 小売業	436,621	470,047	504,816	487,232	494,399	490,541	498,329	484,011	476,163	443,556	451,387	▲ 1.6	▲ 6.8	1.8	▲ 0.1	▲ 0.3	0.1
(7) 運輸・郵便業	291,130	313,463	298,240	296,342	302,207	319,148	327,085	323,721	322,720	311,069	330,750	▲ 0.3	▲ 3.6	6.3	▲ 0.0	▲ 0.1	0.2
(8) 宿泊・飲食サービス業	201,326	185,386	198,090	195,036	190,667	203,812	207,063	204,997	185,451	109,849	108,896	▲ 9.5	▲ 40.8	▲ 0.9	▲ 0.2	▲ 0.8	▲ 0.0
(9) 情報通信業	174,144	175,207	181,343	174,081	176,045	175,286	175,278	175,446	169,924	178,231	178,814	▲ 3.1	4.9	0.3	▲ 0.1	0.1	0.0
① 通信・放送業	119,138	118,687	123,439	118,386	119,500	120,569	124,243	128,881	127,511	139,141	136,292	▲ 1.1	9.1	▲ 2.0	▲ 0.0	0.1	▲ 0.0
② 情報サービス・映像音声文字情報制作業	54,997	56,532	57,904	55,696	56,544	54,725	51,126	46,902	42,993	40,435	43,308	▲ 8.3	▲ 5.9	7.1	▲ 0.0	▲ 0.0	0.0
(10) 金融・保険業	231,201	228,839	242,433	239,791	256,268	250,451	255,983	262,421	231,465	251,763	278,723	▲ 11.8	8.8	10.7	▲ 0.3	0.2	0.3
(11) 不動産業	836,689	826,680	807,246	813,159	816,266	813,655	812,355	810,577	809,586	800,687	781,566	▲ 0.1	▲ 1.1	▲ 2.4	▲ 0.0	▲ 0.1	▲ 0.2
① 住宅賃貸業	760,595	755,124	731,544	730,641	723,438	717,777	718,283	715,381	713,295	704,975	696,631	▲ 0.3	▲ 1.2	▲ 1.2	▲ 0.0	▲ 0.1	▲ 0.1
② その他の不動産業	75,611	71,067	75,388	82,461	95,863	95,863	94,103	95,165	96,184	95,566	85,493	1.1	▲ 0.6	▲ 10.5	0.0	▲ 0.0	▲ 0.1
(12) 専門・科学技術・業務支援サービス業	533,786	515,975	529,720	518,961	566,125	597,292	577,082	559,628	555,024	541,707	525,899	▲ 0.8	▲ 2.4	▲ 2.9	▲ 0.0	▲ 0.1	▲ 0.2
(13) 公務	362,058	365,405	359,233	353,056	352,186	356,517	350,484	351,865	348,446	346,966	335,600	▲ 1.0	▲ 0.4	▲ 3.3	▲ 0.0	▲ 0.0	▲ 0.1
(14) 教育	287,522	285,643	287,007	281,095	283,546	283,490	278,887	273,146	274,538	271,646	266,789	0.5	▲ 1.1	▲ 1.8	0.0	▲ 0.0	▲ 0.1
(15) 保健衛生・社会事業	534,862	562,258	583,236	589,941	630,716	648,048	640,589	649,738	668,916	667,054	703,965	3.0	▲ 0.3	5.5	0.2	▲ 0.0	0.4
(16) その他のサービス	420,598	413,299	398,516	386,185	381,900	372,164	365,606	356,032	347,661	298,548	305,567	▲ 2.4	▲ 14.1	2.4	▲ 0.1	▲ 0.5	0.1
1 小計	8,367,561	8,303,104	8,841,228	8,722,691	9,024,207	9,191,418	9,471,448	9,485,485	9,277,286	8,781,179	9,076,711	▲ 2.2	▲ 5.3	3.4	▲ 2.2	▲ 5.3	3.3
2 輸入品に課される税・関税	144,274	141,730	147,344	148,625	160,753	158,173	162,658	164,270	160,807	156,986	149,390	▲ 2.1	▲ 2.4	▲ 4.8	▲ 0.0	▲ 0.0	▲ 0.1
3 (控除)総資本形成に係る消費税	89,400	88,893	108,643	98,211	115,669	113,281	113,456	112,975	116,825	94,118	81,027	3.4	▲ 19.4	▲ 13.9	0.0	▲ 0.2	▲ 0.1
4 県内総生産	8,418,689	8,352,701	8,882,594	8,771,775	9,069,291	9,236,498	9,520,917	9,537,008	9,321,159	8,845,801	9,151,606	▲ 2.3	▲ 5.1	3.5	▲ 2.3	▲ 5.1	3.5
5 開差(4-1-2+3)	▲ 3,745	▲ 3,240	2,665	▲ 1,330	0	188	268	228	▲ 109	1,755	6,532	-	-	-	-	-	-

表3 経済活動別県内総生産(生産側)(デフレーター:連鎖方式)

実数(平成27暦年=100)

項目	H23年度	24年度	25年度	26年度	27年度	28年度	29年度	30年度	R元年度	2年度	3年度	対前年度増加率(単位:%)									
	2011	2012	2013	2014	2015	2016	2017	2018	2019	2020	2021	H24	25	26	27	28	29	30	R元	2	3
(1) 農林水産業	86.1	94.4	89.4	87.2	102.0	122.7	121.0	119.6	113.3	116.7	102.8	9.7	▲5.3	▲2.4	16.9	20.3	▲1.4	▲1.2	▲5.2	3.0	▲11.9
① 農業	85.6	94.4	88.6	86.6	102.2	123.4	121.2	119.7	113.3	116.6	101.0	10.3	▲6.2	▲2.2	17.9	20.8	▲1.8	▲1.2	▲5.4	2.9	▲13.4
② 林業	95.1	93.5	110.0	100.8	97.9	107.8	113.3	116.5	111.7	113.8	140.4	▲1.6	17.6	▲8.4	▲2.9	10.1	5.1	2.8	▲4.1	1.8	23.4
③ 水産業	83.9	74.8	76.3	88.9	100.7	122.7	150.2	124.7	129.7	148.5	133.2	▲10.8	1.9	16.6	13.2	21.9	22.4	▲17.0	3.9	14.5	▲10.3
(2) 鉱業	81.5	83.9	87.4	96.9	97.3	94.6	96.0	100.5	100.6	103.5	118.6	2.9	4.1	10.9	0.5	▲2.8	1.6	4.7	0.0	2.9	14.6
(3) 製造業	93.3	94.2	95.1	96.5	100.6	99.8	98.0	96.7	96.8	98.7	95.7	1.0	1.0	1.4	4.3	▲0.8	▲1.8	▲1.3	0.1	1.9	▲3.0
① 食料品	95.4	95.4	95.7	98.4	100.7	100.8	100.7	100.9	101.7	102.9	103.2	▲0.0	0.3	2.9	2.3	0.2	▲0.1	0.2	0.8	1.2	0.3
② 繊維製品	91.5	92.6	92.5	95.7	100.6	101.5	99.6	98.5	101.8	104.3	95.2	1.2	▲0.2	3.5	5.1	0.9	▲1.9	▲1.1	3.4	2.4	▲8.7
③ パルプ・紙・紙加工品	99.5	101.2	96.8	97.5	100.3	101.9	98.9	99.5	107.6	112.7	106.7	1.7	▲4.4	0.7	2.9	1.6	▲3.0	0.6	8.1	4.8	▲5.3
④ 化学	99.5	94.8	92.9	92.5	100.5	97.8	95.7	87.5	86.0	90.9	83.9	▲4.7	▲2.0	▲0.4	8.7	▲2.7	▲2.1	▲8.5	▲1.8	5.7	▲7.7
⑤ 石油・石炭製品	91.2	88.0	84.0	92.5	100.5	101.7	106.0	105.5	104.6	132.1	124.8	▲3.5	▲4.5	10.1	8.7	1.2	4.2	▲0.5	▲0.9	26.4	▲5.6
⑥ 窯業・土石製品	97.2	95.3	93.0	94.3	100.8	100.9	97.5	104.0	108.2	112.3	104.5	▲2.0	▲2.3	1.4	6.9	0.1	▲3.3	6.6	4.0	3.8	▲6.9
⑦ 一次金属	94.0	92.0	87.4	94.5	101.4	99.9	103.8	109.6	110.4	114.9	122.8	▲2.1	▲5.0	8.0	7.4	▲1.5	4.0	5.6	0.7	4.2	6.8
⑧ 金属製品	79.9	88.8	90.4	94.1	102.6	106.8	102.3	103.9	109.1	113.0	100.0	11.1	1.8	4.1	9.0	4.1	▲4.3	1.6	5.0	3.6	▲11.5
⑨ はん用・生産用・業務用機械	87.8	93.3	95.2	96.5	100.9	101.6	99.0	97.2	96.9	97.5	90.4	6.3	2.1	1.4	4.5	0.7	▲2.5	▲1.8	▲0.3	0.6	▲7.3
⑩ 電子部品・デバイス	108.8	101.5	106.3	98.4	98.1	92.4	96.5	89.6	82.5	80.6	78.1	▲6.7	4.7	▲7.4	▲0.3	▲5.8	4.5	▲7.2	▲7.9	▲2.3	▲3.1
⑪ 電気機械	101.8	99.1	100.2	98.6	100.3	95.9	92.9	92.6	90.7	91.2	84.7	▲2.7	1.2	▲1.6	1.7	▲4.4	▲3.2	▲0.3	▲2.1	0.5	▲7.1
⑫ 情報・通信機器	117.4	105.1	96.2	95.4	103.5	103.8	96.2	94.0	92.8	90.5	82.4	▲10.5	▲8.5	▲0.8	8.4	0.4	▲7.4	▲2.2	▲1.3	▲2.5	▲8.9
⑬ 輸送用機械	79.0	85.2	91.8	93.9	100.1	96.4	94.2	91.4	89.0	90.0	89.0	7.8	7.7	2.3	6.6	▲3.7	▲2.3	▲2.9	▲2.7	1.2	▲1.1
⑭ 印刷業	104.2	100.5	99.3	99.6	100.1	104.7	104.8	103.4	102.7	108.7	108.2	▲3.5	▲1.2	0.3	0.5	4.7	0.1	▲1.4	▲0.7	5.9	▲0.4
⑮ その他の製造業	95.9	96.2	94.8	95.4	99.4	101.1	97.2	94.4	96.8	100.5	100.0	0.4	▲1.5	0.6	4.2	1.7	▲3.9	▲2.9	2.6	3.8	▲0.6
(4) 電気・ガス・水道・廃棄物処理業	87.5	89.2	92.4	96.2	94.9	96.8	98.6	100.2	100.6	103.3	103.5	2.0	3.6	4.2	▲1.4	1.9	1.9	1.6	0.4	2.7	0.2
① 電気業	73.1	78.5	86.0	94.8	96.5	95.6	97.9	100.8	102.3	107.6	96.6	7.4	9.6	10.2	1.7	▲0.9	2.3	3.0	1.5	5.1	▲10.2
② ガス・水道・廃棄物処理業	95.6	95.1	95.8	97.0	94.1	97.5	99.1	100.0	99.6	100.4	107.0	▲0.5	0.8	1.2	▲3.0	3.6	1.7	0.8	▲0.4	0.8	6.6
(5) 建設業	95.7	95.7	96.5	99.1	99.9	100.7	101.6	102.2	104.9	105.6	108.4	▲0.1	0.9	2.8	0.8	0.8	0.9	0.6	2.7	0.7	2.6
(6) 卸売・小売業	98.1	97.4	97.5	100.4	99.9	101.4	101.2	101.8	103.1	106.0	108.1	▲0.7	0.1	3.0	▲0.5	1.5	▲0.2	0.6	1.2	2.8	2.1
① 卸売業	100.1	98.8	99.9	102.4	99.9	99.8	98.3	98.7	100.4	104.9	109.4	▲1.3	1.2	2.5	▲2.5	▲0.1	▲1.5	0.5	1.7	4.5	4.3
② 小売業	97.0	96.6	96.1	99.2	99.9	102.3	102.9	103.5	104.5	106.6	107.5	▲0.3	▲0.5	3.3	0.7	2.4	0.5	0.6	1.0	2.0	0.8
(7) 運輸・郵便業	93.2	93.8	94.0	97.8	99.6	100.1	100.7	103.2	105.2	108.1	107.6	0.7	0.1	4.1	1.8	0.5	0.6	2.6	1.9	2.8	▲0.5
(8) 宿泊・飲食サービス業	97.0	96.8	94.2	97.1	101.0	105.3	104.9	105.7	109.4	108.9	105.2	▲0.3	▲2.6	3.0	4.1	4.2	▲0.3	0.7	3.4	▲0.4	▲3.4
(9) 情報通信業	101.4	101.1	99.0	100.3	99.8	100.2	97.9	95.8	94.5	93.2	91.3	▲0.3	▲2.1	1.3	▲0.4	0.3	▲2.3	▲2.2	▲1.4	▲1.3	▲2.0
① 通信・放送業	102.0	101.9	99.4	100.2	99.7	99.5	96.2	93.0	90.5	88.4	86.3	▲0.1	▲2.4	0.7	▲0.5	▲0.2	▲3.3	▲3.4	▲2.6	▲2.3	▲2.4
② 情報サービス・映像音声文字情報制作業	100.1	99.4	98.0	100.5	100.2	101.8	102.7	104.8	106.6	105.4	▲0.7	▲1.5	2.6	▲0.3	1.6	▲0.0	0.9	2.1	1.7	▲1.1	
(10) 金融・保険業	115.7	109.1	104.2	102.7	99.9	98.6	97.1	98.4	99.3	94.7	91.3	▲5.7	▲4.5	▲1.4	▲2.7	▲1.3	▲1.6	1.4	0.9	▲4.6	▲3.6
(11) 不動産業	101.5	101.0	100.4	100.0	100.1	100.0	99.4	99.1	99.7	100.0	▲0.4	▲0.6	▲0.5	0.1	▲0.1	0.0	▲0.6	▲0.3	0.6	0.3	
① 住宅賃貸業	101.6	101.3	100.8	100.0	100.0	99.6	99.4	98.6	98.0	98.6	▲0.2	▲0.5	▲0.8	▲0.0	▲0.4	▲0.2	▲0.8	▲0.6	0.6	0.1	
② その他の不動産業	101.3	98.6	96.8	99.5	100.5	102.5	104.3	105.3	106.9	107.5	109.7	▲2.6	▲1.8	2.7	1.0	2.0	1.7	0.9	1.5	0.6	2.0
(12) 専門・科学技術・業務支援サービス業	94.5	94.6	94.1	98.5	99.8	100.3	101.6	104.3	105.1	105.9	109.4	0.1	▲0.4	4.6	1.3	0.5	1.3	2.6	0.8	0.8	3.4
(13) 公務	98.8	97.5	97.0	99.7	100.0	99.9	100.9	101.8	102.6	101.4	103.0	▲1.3	▲0.6	2.8	0.3	▲0.1	1.0	0.9	0.7	▲1.1	1.6
(14) 教育	99.1	97.7	97.0	99.4	99.9	100.4	101.0	101.4	101.4	101.0	102.4	▲1.4	▲0.7	2.4	0.5	0.5	0.6	0.4	▲0.1	▲0.3	1.4
(15) 保健衛生・社会事業	100.4	100.9	100.4	100.5	100.4	100.8	101.5	101.0	100.8	101.1	100.0	0.5	▲0.5	0.1	▲0.1	0.4	0.7	▲0.5	▲0.2	0.3	▲1.1
(16) その他のサービス	95.6	95.3	96.2	98.6	100.1	100.3	101.3	101.4	102.3	103.6	105.1	▲0.3	0.9	2.5	1.6	0.2	1.0	0.2	0.8	1.3	1.4
1 小計	96.3	96.4	96.5	98.1	100.1	100.4	99.9	99.7	100.1	101.3	100.2	0.2	0.0	1.7	2.0	0.3	▲0.6	▲0.2	0.4	1.2	▲1.0
2 輸入品に課される税・関税	68.6	70.2	78.1	101.7	96.5	87.6	95.4	101.2	100.1	100.3	125.5	2.3	11.3	30.2	▲5.1	▲9.2	8.9	6.0	▲1.0	0.2	25.0
3 (控除)総資本形成に係る消費税	61.8	61.0	60.7	90.4	99.8	101.2	102.6	104.9	111.1	129.8	131.5	▲1.4	▲0.5	49.0	10.5	1.4	1.4	2.2	5.9	16.8	1.4
4 県内総生産	96.2	96.4	96.6	98.3	100.1	100.2	99.8	99.6	99.9	100.9	100.3	0.2	0.2	1.8	1.8	0.1	▲0.4	▲0.1	0.3	1.0	▲0.6

表4 県民所得及び県民可処分所得の分配

(単位:百万円、%)

項 目	H23年度	24年度	25年度	26年度	27年度	28年度	29年度	30年度	R元年度	2年度	3年度	対前年度増加率			構成比			増加寄与度			
	2011	2012	2013	2014	2015	2016	2017	2018	2019	2020	2021	R元	2	3	R元	2	3	R元	2	3	
1 県民雇用者報酬	4,036,309	4,075,397	4,174,792	4,188,949	4,106,231	4,186,087	4,244,904	4,234,429	4,250,275	4,175,830	4,310,681	0.4	▲1.8	3.2	64.5	69.0	67.8	0.2	▲1.1	2.2	
(1) 賃金・俸給	3,578,437	3,608,933	3,698,944	3,700,021	3,606,236	3,674,974	3,724,132	3,704,971	3,716,990	3,647,706	3,775,258	0.3	▲1.9	3.5	56.4	60.2	59.4	0.2	▲1.1	2.1	
(2) 雇主の社会負担	457,872	466,464	475,848	488,929	499,995	511,113	520,772	529,458	533,285	528,125	535,423	0.7	▲1.0	1.4	8.1	8.7	8.4	0.1	▲0.1	0.1	
a. 雇主の現実社会負担	415,018	426,740	431,553	443,091	457,059	461,532	476,926	494,504	487,369	491,645	498,167	▲1.4	0.9	1.3	7.4	8.1	7.8	▲0.1	0.1	0.1	
b. 雇主の帰属社会負担	42,854	39,724	44,295	45,837	42,936	49,581	43,846	34,953	45,916	36,480	37,256	31.4	▲20.6	2.1	0.7	0.6	0.6	0.2	▲0.1	0.0	
2 財産所得(非企業部門)	297,355	275,540	293,381	274,617	300,110	287,712	302,997	300,906	303,343	304,120	331,753	0.8	0.3	9.1	4.6	5.0	5.2	0.0	0.0	0.5	
a. 受取	325,314	302,700	319,729	300,833	322,912	309,247	322,572	316,285	318,190	317,845	344,838	0.6	▲0.1	8.5	4.8	5.2	5.4	0.0	▲0.0	0.4	
b. 支払	27,959	27,160	26,348	26,216	22,802	21,535	19,575	15,379	14,846	13,725	13,085	▲3.5	▲7.6	▲4.7	0.2	0.2	0.2	▲0.0	▲0.0	▲0.0	
(1) 一般政府(地方政府等)	▲11,876	▲11,986	▲11,409	▲9,393	▲5,871	▲5,454	▲4,142	▲622	▲199	▲671	235	67.9	▲236.7	135.0	▲0.0	▲0.0	0.0	0.0	▲0.0	0.0	
a. 受取	8,091	7,872	7,734	7,468	8,160	7,601	7,158	7,073	6,984	6,734	6,558	▲1.3	▲3.6	▲2.6	0.1	0.1	0.1	▲0.0	▲0.0	▲0.0	
b. 支払	19,966	19,859	19,142	16,860	14,031	13,055	11,300	7,695	7,183	7,405	6,323	▲6.7	3.1	▲14.6	0.1	0.1	0.1	▲0.0	0.0	▲0.0	
(2) 家計	305,278	283,896	301,096	280,306	302,306	289,216	302,607	296,701	299,357	300,462	326,401	0.9	0.4	8.6	4.5	5.0	5.1	0.0	0.0	0.4	
① 利子	93,666	48,103	40,430	29,315	49,588	52,367	55,743	60,192	85,267	74,031	70,209	41.7	▲13.2	▲5.2	1.3	1.2	1.1	0.4	▲0.2	▲0.1	
a. 受取	101,188	55,007	47,239	37,902	57,557	60,223	63,450	67,258	92,150	79,764	76,396	37.0	▲13.4	▲4.2	1.4	1.3	1.2	0.4	▲0.2	▲0.1	
b. 支払(消費者負債利子)	7,522	6,904	6,809	8,587	7,969	7,856	7,707	7,066	6,883	5,733	6,186	▲2.6	▲16.7	7.9	0.1	0.1	0.1	▲0.0	▲0.0	0.0	
② 配当(受取)	27,295	41,851	58,946	52,324	60,302	49,980	58,011	44,635	29,558	38,886	60,629	▲33.8	31.6	55.9	0.4	0.6	1.0	▲0.2	0.1	0.4	
③ その他の投資所得(受取)	146,863	154,607	161,086	158,493	149,704	141,735	140,580	142,243	132,906	131,375	134,691	▲6.6	▲1.2	2.5	2.0	2.2	2.1	▲0.1	▲0.0	0.1	
④ 貸付料(受取)	37,455	39,334	40,635	40,219	42,712	45,135	48,274	49,631	51,626	56,169	60,872	4.0	8.8	8.4	0.8	0.9	1.0	0.0	0.1	0.1	
(3) 対家計民間非営利団体	3,952	3,631	3,694	3,660	3,675	3,949	4,532	4,827	4,185	4,330	5,117	▲13.3	3.4	18.2	0.1	0.1	0.1	▲0.0	0.0	0.0	
a. 受取	4,423	4,028	4,090	4,428	4,478	4,574	5,100	5,444	4,965	4,916	5,692	▲8.8	▲1.0	15.8	0.1	0.1	0.1	▲0.0	▲0.0	0.0	
b. 支払	470	397	396	768	802	625	569	618	780	587	575	26.2	▲24.8	▲1.9	0.0	0.0	0.0	0.0	▲0.0	▲0.0	
3 企業所得	1,636,285	1,542,861	1,838,280	1,771,112	2,155,537	2,113,609	2,250,102	2,233,787	2,040,635	1,575,062	1,710,988	▲8.6	▲22.8	8.6	30.9	26.0	26.9	▲2.9	▲7.1	2.2	
(1) 民間法人企業	1,022,483	923,372	1,232,581	1,212,590	1,544,588	1,543,840	1,669,072	1,700,625	1,534,082	1,065,583	1,225,112	▲9.8	▲30.5	15.0	23.3	17.6	19.3	▲2.5	▲7.1	2.6	
a. 非金融法人企業	836,620	807,638	1,113,568	1,134,786	1,444,082	1,443,279	1,552,657	1,575,481	1,384,846	908,496	1,006,784	▲12.1	▲34.4	10.8	21.0	15.0	15.8	▲2.8	▲7.2	1.6	
b. 金融機関	185,863	115,733	119,012	77,804	100,506	100,560	116,415	125,144	149,236	157,086	218,329	19.3	5.3	39.0	2.3	2.6	3.4	0.4	0.1	1.0	
(2) 公的企業	44,415	46,071	43,325	44,679	62,042	54,644	53,924	51,245	37,950	41,604	50,389	▲25.9	9.6	21.1	0.6	0.7	0.8	▲0.2	0.1	0.1	
a. 非金融法人企業	18,963	23,494	16,423	12,712	29,499	22,099	22,212	22,779	8,903	11,728	14,971	▲60.9	31.7	27.6	0.1	0.2	0.2	▲0.2	0.0	0.1	
b. 金融機関	25,452	22,577	26,902	31,967	32,542	32,545	31,712	28,466	29,047	29,876	35,418	2.0	2.9	18.6	0.4	0.5	0.6	0.0	0.0	0.1	
(3) 個人企業	569,387	573,418	562,375	513,843	548,908	515,126	527,106	481,916	468,603	467,876	435,486	▲2.8	▲0.2	▲6.9	7.1	7.7	6.9	▲0.2	▲0.0	▲0.5	
a. 農林水産業	55,099	61,234	47,224	27,472	46,317	60,317	60,996	42,749	42,820	37,302	29,218	0.2	▲12.9	▲21.7	0.6	0.6	0.5	0.0	▲0.1	▲0.1	
b. その他の産業(非農林水産・非金融)	165,803	158,768	177,367	164,925	185,964	143,250	163,010	142,248	135,828	143,653	137,203	▲4.5	5.8	▲4.5	2.1	2.4	2.2	▲0.1	0.1	▲0.1	
c. 持ち家	348,486	353,416	337,784	321,446	316,626	311,559	303,100	296,920	289,955	286,920	269,065	▲2.3	▲1.0	▲6.2	4.4	4.7	4.2	▲0.1	▲0.0	▲0.3	
4 県民所得(要素費用表示)(1+2+3)	5,969,949	5,893,798	6,306,453	6,234,678	6,561,878	6,587,408	6,798,003	6,769,121	6,594,254	6,055,013	6,353,421	▲2.6	▲8.2	4.9	100.0	100.0	100.0	▲2.6	▲8.2	4.9	
5 生産・輸入品に課される税(控除)補助金(地方政府)	229,027	222,065	228,594	247,861	286,271	282,584	298,061	303,785	300,521	304,576	316,188	▲1.1	1.3	3.8	4.6	5.0	5.0	▲0.0	0.1	0.2	
(1) 生産・輸入品に課される税	267,012	257,604	266,413	282,400	322,312	321,346	334,807	338,783	335,831	344,996	362,412	▲0.9	2.7	5.0	5.1	5.7	5.7	▲0.0	0.1	0.3	
(2) (控除)補助金	37,984	35,539	37,819	34,539	36,042	38,763	36,745	34,998	35,310	40,419	46,224	0.9	14.5	14.4	0.5	0.7	0.7	0.0	0.1	0.1	
6 県民所得(第1次所得バランス)(4+5)	6,198,976	6,115,863	6,535,047	6,482,540	6,848,149	6,869,992	7,096,064	7,072,906	6,894,774	6,359,589	6,669,609	▲2.5	▲7.8	4.9	104.6	105.0	105.0	▲2.6	▲8.1	5.1	
7 経常移転の受取(純)	568,434	531,890	495,793	488,547	499,699	516,341	494,809	510,708	605,659	990,732	861,111	18.6	63.6	▲13.1	9.2	16.4	13.6	1.4	5.8	▲2.1	
(1) 非金融法人企業及び金融機関	▲205,963	▲248,132	▲266,743	▲279,366	▲278,136	▲244,687	▲271,198	▲272,550	▲231,210	▲83,993	▲150,527	15.2	63.7	▲79.2	▲3.5	▲1.4	▲2.4	0.6	2.2	▲1.1	
(2) 一般政府(地方政府等)	926,327	926,221	935,477	972,333	961,948	953,122	965,566	983,374	1,000,766	978,897	1,030,304	1.8	▲2.2	5.3	15.2	16.2	16.2	0.3	▲0.3	0.8	
(3) 家計(個人企業を含む)	▲233,806	▲243,614	▲268,572	▲309,035	▲329,557	▲319,332	▲326,090	▲323,188	▲285,696	▲55,512	▲165,855	11.6	80.6	▲198.8	▲4.3	▲0.9	▲2.6	0.6	3.5	▲1.8	
(4) 対家計民間非営利団体	81,876	97,415	95,631	104,615	115,445	127,238	126,531	123,072	121,799	151,340	147,189	▲1.0	24.3	▲2.7	1.8	2.5	2.3	▲0.0	0.4	▲0.1	
8 県民可処分所得(6+7)	6,767,410	6,647,753	7,030,840	6,971,086	7,347,848	7,386,333	7,590,873	7,583,614	7,500,433	7,350,321	7,530,720	▲1.1	▲2.0	2.5	113.7	121.4	118.5	▲1.2	▲2.3	3.0	
(1) 非金融法人企業及び金融機関	860,935	721,310	1,009,162	977,903	1,328,493	1,353,796	1,451,798	1,479,320	1,340,822	1,023,194	1,124,975	▲9.4	▲23.7	9.9	20.3	16.9	17.7	▲2.0	▲4.8	1.7	
(2) 一般政府(地方政府等)	1,143,479	1,136,300	1,152,663	1,210,802	1,242,347	1,230,251	1,259,486	1,286,537	1,301,087	1,282,802	1,346,727	1.1	▲1.4	5.0	19.7	21.2	21.2	0.2	▲0.3	1.1	
(3) 家計(個人企業を含む)	4,677,168	4,689,097	4,769,690	4,674,107	4,657,888	4,671,098	4,748,527	4,689,858	4,732,539	4,888,656	4,906,713	0.9	3.3	0.4	71.8	80.7	77.2	0.6	2.4	0.3	
(4) 対家計民間非営利団体	85,828	101,046	99,325	108,275	119,120	131,187	131,063	127,899	125,985	155,670	152,306	▲1.5	23.6	▲2.2	1.9	2.6	2.4	▲0.0	0.5	▲0.1	
(参考) 総務省推計人口(10月1日)	1,999,973	1,991,643	1,985,744	1,979,925																	

表5 県内総生産(支出側) (名目)

(単位:百万円、%)

項目	H23年度	24年度	25年度	26年度	27年度	28年度	29年度	30年度	R元年度	2年度	3年度	対前年度増加率			構成比			増加寄与度		
	2011	2012	2013	2014	2015	2016	2017	2018	2019	2020	2021	R元	2	3	R元	2	3	R元	2	3
1.民間最終消費支出	4,304,508	4,312,250	4,413,235	4,382,284	4,411,884	4,369,697	4,422,993	4,438,067	4,369,493	4,146,521	4,258,211	▲ 1.5	▲ 5.1	2.7	46.9	46.5	46.4	▲ 0.7	▲ 2.4	1.3
(1) 家計最終消費支出	4,222,963	4,226,078	4,323,982	4,302,156	4,319,959	4,269,776	4,324,059	4,353,389	4,274,018	4,038,254	4,152,044	▲ 1.8	▲ 5.5	2.8	45.9	45.2	45.2	▲ 0.8	▲ 2.5	1.3
a 食料・非アルコール	618,351	624,131	633,528	641,280	661,978	663,420	670,012	669,873	667,594	661,597	677,545	▲ 0.3	▲ 0.9	2.4	7.2	7.4	7.4	▲ 0.0	▲ 0.1	0.2
b アルコール飲料・たばこ	117,272	115,479	117,343	111,209	115,053	113,730	112,711	107,946	109,474	110,612	113,989	1.4	1.0	3.1	1.2	1.2	1.2	0.0	0.0	0.0
c 被服・履物	146,771	150,023	165,411	165,477	169,219	155,815	160,375	169,188	168,672	153,734	151,548	▲ 0.3	▲ 8.9	▲ 1.4	1.8	1.7	1.7	▲ 0.0	▲ 0.2	▲ 0.0
d 住宅・電気・ガス・水道	1,079,125	1,087,749	1,064,904	1,055,579	1,025,826	1,009,063	1,015,533	1,005,657	993,326	985,915	998,212	▲ 1.2	▲ 0.7	1.2	10.7	11.0	10.9	▲ 0.1	▲ 0.1	0.1
e 家具・家庭用機器・家事サービス	164,916	170,078	196,001	189,625	185,540	179,606	178,770	176,421	171,433	178,004	186,992	▲ 2.8	3.8	5.0	1.8	2.0	2.0	▲ 0.1	0.1	0.1
f 保健・医療	167,658	165,728	167,542	166,714	172,487	171,095	175,175	179,261	181,959	187,747	195,199	1.5	3.2	4.0	2.0	2.1	2.1	0.0	0.1	0.1
g 交通	431,519	461,583	479,058	488,752	470,740	476,794	492,115	499,213	488,501	383,062	397,778	▲ 2.1	▲ 21.6	3.8	5.2	4.3	4.3	▲ 0.1	▲ 1.1	0.2
h 情報・通信	229,083	213,808	230,645	228,955	226,539	229,586	236,714	244,933	242,158	258,597	258,518	▲ 1.1	6.8	▲ 0.0	2.6	2.9	2.8	▲ 0.0	0.2	▲ 0.0
i 娯楽・スポーツ・文化	269,071	267,212	268,410	267,722	275,086	265,115	265,942	266,014	262,238	242,707	259,525	▲ 1.4	▲ 7.4	6.9	2.8	2.7	2.8	▲ 0.0	▲ 0.2	0.2
j 教育サービス	67,024	63,598	60,126	58,407	62,003	65,504	68,697	73,035	75,843	74,651	72,517	3.8	▲ 1.6	▲ 2.9	0.8	0.8	0.8	0.0	▲ 0.0	▲ 0.0
k 外食・宿泊サービス	327,118	326,059	327,127	329,884	326,185	322,595	312,033	298,016	282,829	204,217	196,905	▲ 5.1	▲ 27.8	▲ 3.6	3.0	2.3	2.1	▲ 0.2	▲ 0.8	▲ 0.1
l 保険・金融サービス	277,475	244,028	251,152	232,892	258,293	252,217	261,095	277,903	236,114	249,159	269,056	▲ 15.0	5.5	8.0	2.5	2.8	2.9	▲ 0.4	0.1	0.2
m 個別ケア・社会保護・その他	327,580	336,602	362,735	365,660	371,008	365,236	374,889	385,929	393,876	348,252	374,261	2.1	▲ 11.6	7.5	4.2	3.9	4.1	0.1	▲ 0.5	0.3
(再掲)																				
家計最終消費支出(除く持ち家の帰属家賃)	3,450,406	3,453,854	3,578,779	3,564,362	3,590,595	3,550,374	3,612,443	3,649,406	3,576,176	3,345,979	3,465,733	▲ 2.0	▲ 6.4	3.6	38.4	37.5	37.8	▲ 0.8	▲ 2.5	1.3
持ち家の帰属家賃	772,557	772,223	745,203	737,794	729,364	719,402	711,616	703,982	697,842	692,275	686,311	▲ 0.9	▲ 0.8	▲ 0.9	7.5	7.8	7.5	▲ 0.1	▲ 0.1	▲ 0.1
(2) 対家計民間非営利団体最終消費支出	81,545	86,172	89,253	80,128	91,925	99,921	98,934	84,678	95,475	108,267	106,167	12.7	13.4	▲ 1.9	1.0	1.2	1.2	0.1	0.1	▲ 0.0
2.地方政府等最終消費支出	1,093,653	1,100,926	1,111,643	1,136,393	1,149,710	1,141,656	1,146,147	1,159,176	1,180,048	1,197,919	1,222,366	1.8	1.5	2.0	12.7	13.4	13.3	0.2	0.2	0.3
3.県内総資本形成	1,853,034	1,866,379	2,169,297	2,042,754	2,314,019	2,272,277	2,274,223	2,283,095	2,376,767	2,070,626	2,211,568	4.1	▲ 12.9	6.8	25.5	23.2	24.1	1.0	▲ 3.3	1.6
(1) 総固定資本形成	1,859,032	1,886,535	2,085,942	2,076,526	2,240,504	2,278,301	2,249,772	2,261,637	2,333,509	2,162,288	2,280,078	3.2	▲ 7.3	5.4	25.1	24.2	24.8	0.8	▲ 1.8	1.3
a 民間	1,622,797	1,650,701	1,829,600	1,823,815	1,941,567	2,019,516	2,001,257	1,982,632	2,004,473	1,799,908	1,927,719	1.1	▲ 10.2	7.1	21.5	20.2	21.0	0.2	▲ 2.2	1.4
(a) 住宅	298,715	322,283	326,288	296,409	307,153	315,872	314,755	298,130	295,889	285,671	304,435	▲ 0.8	▲ 3.5	6.6	3.2	3.2	3.3	▲ 0.0	▲ 0.1	0.2
(b) 企業設備	1,324,081	1,328,418	1,503,311	1,527,406	1,634,414	1,703,644	1,686,502	1,684,502	1,708,585	1,514,237	1,623,285	1.4	▲ 11.4	7.2	18.3	17.0	17.7	0.3	▲ 2.1	1.2
b 公的	236,235	235,834	256,343	252,711	298,937	258,785	248,515	279,005	329,035	362,380	352,359	17.9	10.1	▲ 2.8	3.5	4.1	3.8	0.5	0.4	▲ 0.1
(a) 住宅	1,833	1,929	4,370	3,869	2,746	2,768	2,852	2,752	2,114	2,929	3,293	▲ 23.2	38.6	12.4	0.0	0.0	0.0	▲ 0.0	0.0	0.0
(b) 企業設備	24,479	27,406	26,265	35,474	50,263	27,443	29,634	25,145	36,651	28,917	47,913	45.8	▲ 21.1	65.7	0.4	0.3	0.5	0.1	▲ 0.1	0.2
(c) 一般政府(中央政府等・地方政府等)	209,924	206,498	225,707	213,368	245,927	228,575	216,028	251,108	290,271	330,534	301,153	15.6	13.9	▲ 8.9	3.1	3.7	3.3	0.4	0.4	▲ 0.3
(2) 在庫変動	▲ 5,998	▲ 20,156	83,355	▲ 33,773	73,515	▲ 6,024	24,451	21,459	43,258	▲ 91,661	▲ 68,510	101.6	▲ 311.9	25.3	0.5	▲ 1.0	▲ 0.7	0.2	▲ 1.4	0.3
a 民間企業	▲ 766	▲ 19,219	64,593	▲ 41,078	76,828	6,131	16,938	30,528	25,220	▲ 63,369	▲ 64,101	▲ 17.4	▲ 351.3	▲ 1.2	0.3	▲ 0.7	▲ 0.7	▲ 0.1	▲ 1.0	▲ 0.0
b 公的(公的企業・一般政府)	▲ 5,231	▲ 937	18,762	7,305	▲ 3,313	▲ 12,155	7,514	▲ 9,070	18,038	▲ 28,292	▲ 4,410	298.9	▲ 256.8	84.4	0.2	▲ 0.3	0.0	0.3	▲ 0.5	0.3
4.財貨・サービスの移出入(純)・統計上の不突合	848,201	772,266	884,074	1,060,251	1,199,919	1,471,509	1,655,097	1,621,981	1,386,909	1,511,436	1,486,988	▲ 14.5	9.0	▲ 1.6	14.9	16.9	16.2	▲ 2.5	1.3	▲ 0.3
(1) 財貨・サービスの移出入(純)	908,440	659,856	722,437	414,322	969,895	1,247,194	1,304,484	1,324,800	1,091,170	928,833	1,027,354	▲ 17.6	▲ 14.9	10.6	11.7	10.4	11.2	▲ 2.5	▲ 1.7	1.1
(2) 統計上の不突合	▲ 60,240	112,410	161,637	645,929	230,024	224,315	350,613	297,182	295,739	582,603	459,633	▲ 0.5	97.0	▲ 21.1	3.2	6.5	5.0	▲ 0.0	3.1	▲ 1.4
5.県内総生産(支出側) (1+2+3+4)	8,099,396	8,051,821	8,578,249	8,621,682	9,075,532	9,255,139	9,498,461	9,502,320	9,313,216	8,926,503	9,179,132	▲ 2.0	▲ 4.2	2.8	100.0	100.0	100.0	▲ 2.0	▲ 4.2	2.8
(参考) 域外からの要素所得(純)	426,978	325,246	344,794	295,754	302,439	236,785	226,237	208,504	236,507	194,631	268,209	13.4	▲ 17.7	37.8	2.5	2.2	2.9	0.3	▲ 0.5	0.8
県民総所得(市場価格表示)	8,526,374	8,377,067	8,923,043	8,917,437	9,377,972	9,491,924	9,724,698	9,710,824	9,549,723	9,121,134	9,447,341	▲ 1.7	▲ 4.5	3.6	102.5	102.2	102.9	▲ 1.7	▲ 4.6	3.7

表6 県内総生産(支出側) (実質:連鎖方式)

(平成27暦年基準)

(単位:百万円、%)

項目	H23年度	24年度	25年度	26年度	27年度	28年度	29年度	30年度	R元年度	2年度	3年度	対前年度増加率			構成比			増加寄与度		
	2011	2012	2013	2014	2015	2016	2017	2018	2019	2020	2021	R元	2	3	R元	2	3	R元	2	3
	1.民間最終消費支出	4,377,160	4,422,233	4,518,660	4,387,236	4,414,487	4,377,984	4,408,279	4,400,025	4,303,522	4,082,661	4,145,357	▲ 2.2	▲ 5.1	1.5	46.2	46.2	45.3	▲ 1.0	▲ 2.4
(1) 家計最終消費支出	4,295,264	4,334,391	4,427,671	4,306,569	4,322,193	4,277,289	4,309,263	4,315,554	4,208,170	3,974,141	4,040,526	▲ 2.5	▲ 5.6	1.7	45.1	44.9	44.2	▲ 1.1	▲ 2.5	0.8
a 食料・非アルコール	659,222	669,668	675,403	655,035	658,030	649,139	649,236	646,595	638,846	631,295	641,615	▲ 1.2	▲ 1.2	1.6	6.9	7.1	7.0	▲ 0.1	▲ 0.1	0.1
b アルコール飲料・たばこ	120,279	118,928	121,348	110,987	115,168	112,604	109,428	102,610	100,898	98,497	96,682	▲ 1.7	▲ 2.4	▲ 1.8	1.1	1.1	1.1	▲ 0.0	▲ 0.0	▲ 0.0
c 被服・履物	154,171	157,421	172,483	167,318	168,377	152,910	156,769	165,708	163,759	148,248	145,719	▲ 1.2	▲ 9.5	▲ 1.7	1.8	1.7	1.6	▲ 0.0	▲ 0.2	▲ 0.0
d 住宅・電気・ガス・水道	1,070,561	1,082,337	1,059,606	1,048,241	1,030,981	1,027,559	1,033,095	1,022,009	1,010,505	1,011,195	1,006,262	▲ 1.1	0.1	▲ 0.5	10.8	11.4	11.0	▲ 0.1	0.0	▲ 0.1
e 家具・家庭用機器・家事サービス	157,362	171,969	202,271	189,815	185,540	180,146	180,758	179,838	170,580	174,172	181,722	▲ 5.1	2.1	4.3	1.8	2.0	2.0	▲ 0.1	0.0	0.1
f 保健・医療	168,501	166,729	168,723	166,881	172,487	172,128	176,232	181,991	184,169	190,606	198,979	1.2	3.5	4.4	2.0	2.2	2.2	0.0	0.1	0.1
g 交通	439,877	470,044	481,950	474,978	475,016	485,533	491,133	485,616	471,526	372,267	369,682	▲ 2.9	▲ 21.1	▲ 0.7	5.1	4.2	4.0	▲ 0.1	▲ 1.1	▲ 0.0
h 情報・通信	225,254	218,395	235,112	230,105	225,412	234,751	247,091	261,402	264,653	281,084	292,441	1.2	6.2	4.0	2.8	3.2	3.2	0.0	0.2	0.1
i 娯楽・スポーツ・文化	277,107	276,331	277,283	269,068	274,811	262,750	263,048	261,054	253,370	231,370	243,685	▲ 2.9	▲ 8.7	5.3	2.7	2.6	2.7	▲ 0.1	▲ 0.2	0.1
j 教育サービス	67,293	64,764	61,353	58,700	62,003	65,833	68,697	73,035	76,225	74,651	71,165	4.4	▲ 2.1	▲ 4.7	0.8	0.8	0.8	0.0	▲ 0.0	▲ 0.0
k 外食・宿泊サービス	345,790	343,944	345,800	334,568	325,210	319,085	307,119	289,899	270,391	194,492	185,409	▲ 6.7	▲ 28.1	▲ 4.7	2.9	2.2	2.0	▲ 0.2	▲ 0.8	▲ 0.1
l 保険・金融サービス	268,611	242,572	252,160	233,593	257,778	249,473	253,984	264,922	222,330	239,576	260,209	▲ 16.1	7.8	8.6	2.4	2.7	2.8	▲ 0.4	0.2	0.2
m 個別ケア・社会保護・その他	339,813	350,993	374,727	367,129	371,380	365,602	373,396	382,108	384,645	337,127	357,460	0.7	▲ 12.4	6.0	4.1	3.8	3.9	0.0	▲ 0.5	0.2
(2) 対家計民間非営利団体最終消費支出	81,873	87,752	90,889	80,612	92,294	100,727	99,033	84,425	95,379	108,811	105,012	13.0	14.1	▲ 3.5	1.0	1.2	1.1	0.1	0.1	▲ 0.0
2.地方政府等最終消費支出	1,099,149	1,115,426	1,129,719	1,134,125	1,149,710	1,146,241	1,143,859	1,154,558	1,170,683	1,199,118	1,210,263	1.4	2.4	0.9	12.6	13.6	13.2	0.2	0.3	0.1
3.県内総資本形成	1,912,423	1,932,276	2,217,657	2,051,011	2,317,384	2,290,548	2,268,044	2,253,099	2,333,053	2,030,966	2,104,641	3.5	▲ 12.9	3.6	25.0	23.0	23.0	0.8	▲ 3.2	0.8
(1) 総固定資本形成	1,917,247	1,951,944	2,133,790	2,085,859	2,243,046	2,295,606	2,243,758	2,231,163	2,287,602	2,122,525	2,166,236	2.5	▲ 7.2	2.1	24.5	24.0	23.7	0.6	▲ 1.8	0.5
a 民間	1,668,218	1,702,864	1,867,113	1,832,106	1,943,511	2,035,621	1,997,983	1,959,758	1,971,870	1,774,949	1,839,765	0.6	▲ 10.0	3.7	21.2	20.1	20.1	0.1	▲ 2.1	0.7
(a) 住宅	315,433	342,126	338,474	297,003	307,460	316,505	309,798	288,886	282,337	271,035	268,698	▲ 2.3	▲ 4.0	▲ 0.9	3.0	3.1	2.9	▲ 0.1	▲ 0.1	▲ 0.0
(b) 企業設備	1,353,866	1,362,480	1,529,309	1,535,081	1,636,050	1,719,116	1,688,190	1,671,133	1,689,995	1,503,711	1,571,428	1.1	▲ 11.0	4.5	18.1	17.0	17.2	0.2	▲ 2.0	0.8
b 公的	249,409	249,346	266,829	253,762	299,536	259,939	245,758	271,133	314,820	345,235	325,040	16.1	9.7	▲ 5.8	3.4	3.9	3.6	0.5	0.3	▲ 0.2
(a) 住宅	1,934	2,046	4,538	3,873	2,752	2,781	2,819	2,672	2,011	2,774	2,956	▲ 24.7	37.9	6.6	0.0	0.0	0.0	▲ 0.0	0.0	0.0
(b) 企業設備	25,288	28,429	26,884	35,653	50,364	27,665	29,487	24,628	35,583	28,102	45,031	44.5	▲ 21.0	60.2	0.4	0.3	0.5	0.1	▲ 0.1	0.2
(c) 一般政府(中央政府等・地方政府等)	222,377	218,980	235,602	214,225	246,420	229,493	213,466	243,794	277,241	314,196	277,305	13.7	13.3	▲ 11.7	3.0	3.6	3.0	0.4	0.4	▲ 0.4
(2) 在庫変動	▲ 6,316	▲ 21,490	85,018	▲ 33,455	74,338	▲ 5,847	22,431	20,268	42,755	▲ 94,983	▲ 63,291	111.0	▲ 322.2	33.4	0.5	▲ 1.1	▲ 0.7	0.2	▲ 1.5	0.4
a 民間企業	▲ 765	▲ 19,452	63,576	▲ 40,273	77,840	6,353	17,057	30,407	25,709	▲ 65,396	▲ 59,740	▲ 15.5	▲ 354.4	8.7	0.3	▲ 0.7	▲ 0.7	▲ 0.0	▲ 1.0	0.1
b 公的(公的企業・一般政府)	▲ 4,306	▲ 752	13,586	5,877	▲ 3,502	▲ 12,741	6,970	▲ 7,514	16,119	▲ 28,549	▲ 3,219	314.5	▲ 277.1	88.7	0.2	▲ 0.3	▲ 0.0	0.2	▲ 0.5	0.3
4.財貨・サービスの移出入(純)・統計上の不突合・開差	1,029,957	882,766	1,016,558	1,199,403	1,187,710	1,421,725	1,700,735	1,729,326	1,513,902	1,533,057	1,691,345	▲ 12.5	1.3	10.3	16.2	17.3	18.5	▲ 2.3	0.2	1.8
5.県内総生産(支出側) (1+2+3+4)	8,418,689	8,352,701	8,882,594	8,771,775	9,069,291	9,236,498	9,520,917	9,537,008	9,321,159	8,845,801	9,151,606	▲ 2.3	▲ 5.1	3.5	100.0	100.0	100.0	▲ 2.3	▲ 5.1	3.5

表 7 県内総生産(支出側)(デフレーター:連鎖方式)

(平成27暦年基準)

(単位:%)

項 目	H23年度	24年度	25年度	26年度	27年度	28年度	29年度	30年度	R元年度	2年度	3年度	対前年度増加率			増加寄与度		
	2011	2012	2013	2014	2015	2016	2017	2018	2019	2020	2021	R元	2	3	R元	2	3
1.民間最終消費支出	98.3	97.5	97.7	99.9	99.9	99.8	100.3	100.9	101.5	101.6	102.7	0.7	0.0	1.1	0.7	0.0	1.1
(1) 家計最終消費支出	98.3	97.5	97.7	99.9	99.9	99.8	100.3	100.9	101.6	101.6	102.8	0.7	0.0	1.1	0.7	0.0	1.1
a 食料・非アルコール	93.8	93.2	93.8	97.9	100.6	102.2	103.2	103.6	104.5	104.8	105.6	0.9	0.3	0.8	0.9	0.3	0.8
b アルコール飲料・たばこ	97.5	97.1	96.7	100.2	99.9	101.0	103.0	105.2	108.5	112.3	117.9	3.1	3.5	5.0	3.3	3.8	5.5
c 被服・履物	95.2	95.3	95.9	98.9	100.5	101.9	102.3	102.1	103.0	103.7	104.0	0.9	0.7	0.3	0.9	0.7	0.3
d 住宅・電気・ガス・水道	100.8	100.5	100.5	100.7	99.5	98.2	98.3	98.4	98.3	97.5	99.2	▲0.1	▲0.8	1.7	▲0.1	▲0.8	1.7
e 家具・家庭用機器・家事サービス	104.8	98.9	96.9	99.9	100.0	99.7	98.9	98.1	100.5	102.2	102.9	2.4	1.7	0.7	2.4	1.7	0.7
f 保健・医療	99.5	99.4	99.3	99.9	100.0	99.4	99.4	98.5	98.8	98.5	98.1	0.3	▲0.3	▲0.4	0.3	▲0.3	▲0.4
g 交通	98.1	98.2	99.4	102.9	99.1	98.2	100.2	102.8	103.6	102.9	107.6	0.8	▲0.7	4.6	0.8	▲0.7	4.7
h 情報・通信	101.7	97.9	98.1	99.5	100.5	97.8	95.8	93.7	91.5	92.0	88.4	▲2.3	0.5	▲3.9	▲2.2	0.5	▲3.6
i 娯楽・スポーツ・文化	97.1	96.7	96.8	99.5	100.1	100.9	101.1	101.9	103.5	104.9	106.5	1.6	1.4	1.5	1.6	1.4	1.6
j 教育サービス	99.6	98.2	98.0	99.5	100.0	99.5	100.0	100.0	99.5	100.0	101.9	▲0.5	0.5	1.9	▲0.5	0.5	1.9
k 外食・宿泊サービス	94.6	94.8	94.6	98.6	100.3	101.1	101.6	102.8	104.6	105.0	106.2	1.8	0.4	1.1	1.8	0.4	1.2
l 保険・金融サービス	103.3	100.6	99.6	99.7	100.2	101.1	102.8	104.9	106.2	104.0	103.4	1.2	▲2.1	▲0.6	1.3	▲2.2	▲0.6
m 個別ケア・社会保護・その他	96.4	95.9	96.8	99.6	99.9	99.9	100.4	101.0	102.4	103.3	104.7	1.4	0.9	1.4	1.4	0.9	1.4
(2) 対家計民間非営利団体最終消費支出	99.6	98.2	98.2	99.4	99.6	99.2	99.9	100.3	100.1	99.5	101.1	▲0.2	▲0.6	1.6	▲0.2	▲0.6	1.6
2.地方政府等最終消費支出	99.5	98.7	98.4	100.2	100.0	99.6	100.2	100.4	100.8	99.9	101.0	0.4	▲0.9	1.1	0.4	▲0.9	1.1
3.県内総資本形成	96.9	96.6	97.8	99.6	99.9	99.2	100.3	101.3	101.9	102.0	105.1	0.5	0.1	3.1	0.5	0.1	3.1
(1) 総固定資本形成	97.0	96.6	97.8	99.6	99.9	99.2	100.3	101.4	102.0	101.9	105.3	0.6	▲0.1	3.3	0.6	▲0.1	3.4
a 民間	97.3	96.9	98.0	99.5	99.9	99.2	100.2	101.2	101.7	101.4	104.8	0.5	▲0.2	3.3	0.5	▲0.2	3.3
(a) 住宅	94.7	94.2	96.4	99.8	99.9	99.8	101.6	103.2	104.8	105.4	113.3	1.6	0.6	7.5	1.6	0.6	7.8
(b) 企業設備	97.8	97.5	98.3	99.5	99.9	99.1	99.9	100.8	101.1	100.7	103.3	0.3	▲0.4	2.6	0.3	▲0.4	2.6
b 公的	94.7	94.6	96.1	99.6	99.8	99.6	101.1	102.9	104.5	105.0	108.4	1.6	0.4	3.3	1.6	0.5	3.4
(a) 住宅	94.8	94.3	96.3	99.9	99.8	99.5	101.2	103.0	105.1	105.6	111.4	2.0	0.5	5.5	2.1	0.5	5.7
(b) 企業設備	96.8	96.4	97.7	99.5	99.8	99.2	100.5	102.1	103.0	102.9	106.4	0.9	▲0.1	3.4	0.9	▲0.1	3.5
(c) 一般政府(中央政府等・地方政府等)	94.4	94.3	95.8	99.6	99.8	99.6	101.2	103.0	104.7	105.2	108.6	1.7	0.5	3.2	1.7	0.5	3.4
(2) 在庫変動	95.0	93.8	98.0	100.9	98.9	103.0	109.0	105.9	101.2	96.5	108.2	▲4.4	▲4.6	12.2	▲4.7	▲4.7	11.6
a 民間企業	100.2	98.8	101.6	102.0	98.7	96.5	99.3	100.4	98.1	96.9	107.3	▲2.3	▲1.2	10.7	▲2.3	▲1.2	10.3
b 公的(公的企業・一般政府)	121.5	124.6	138.1	124.3	94.6	95.4	107.8	120.7	111.9	99.1	137.0	▲7.3	▲11.4	38.2	▲8.8	▲12.8	37.6
4.財貨・サービスの移出入(純)・統計上の不突合・開差	-	-	-	-	-	-	-	-	-	-	-	-	-	-	-	-	-
5.県内総生産(支出側)(1+2+3+4)	96.2	96.4	96.6	98.3	100.1	100.2	99.8	99.6	99.9	100.9	100.3	0.3	1.0	▲0.6	0.3	1.0	▲0.6



令和3(2021)年度  
とちぎの県民経済計算(概要)

令和6(2024)年5月発行

編集 栃木県生活文化スポーツ部統計課

発行 栃 木 県

〒320-8501 宇都宮市塙田 1-1-20

生活文化スポーツ部統計課統計分析担当

TEL(028)623-2244